



**UNITECH**<sup>®</sup>  
AUTOMATIC WRAPPING MACHINES



# INDEX

Uniwrap 80 S .....	2
Uniwrap 80 T .....	4
Uniwrap 100 S .....	6
Uniwrap 100 T .....	8
Uniwrap 100 SB .....	10
Uniwrap 100 AUTO .....	12
Uniwrap 200 AUTO .....	14
Uniwrap 200 AE .....	16
Uniwrap 300 AUTO .....	18
Uniwrap 300 AE .....	20
Uniwrap 300 AVDB .....	22
Uniband 600 AUTO .....	24
Uniwrap 900 AUTO .....	26
Uniwrap 900 AE .....	28
Uniwrap 1000 AUTO .....	30
Uniwrap 1000 AE .....	32
Options .....	34
Solutions .....	38
Components .....	39

# UNIWRAP 80S



## DESCRIZIONE

### STRUTTURA MECCANICA

- Struttura principale costruita in acciaio tubolare verniciata con fondo antiruggine e colore epossidico a più strati
- Piattaforma in acciaio supportata da ruote in vulkollan e cuscinetto centrale
- Trasmissione della rotazione con catena azionata da motoriduttore
- Colonna costruita in acciaio e dotata di guide ad "U" per lo scorrimento del carrello portabobina

### CARATTERISTICHE OPERATIVE

- Piattaforma rotante diametro mm. 1.500
- Altezza utile di avvolgitura mm. 2.200
- Portata consentita kg. 1.800
- Partenza/arresto progressivi della tavola rotante controllati da inverter
- Velocità di rotazione della piattaforma rotante controllata da inverter e regolabile direttamente dal quadro comandi
- Arresto della piattaforma in posizione fissa mediante sensore
- Regolazione elettronica della velocità di salita e discesa del gruppo porta bobina che permette un avvolgimento con differenti spirali (con inverter)
- Carrello porta bobina con freno meccanico
- Fotocellula per la rilevazione automatica dell'altezza del carico da avvolgere
- Numero dei giri di avvolgimento impostabili separatamente sia nella parte superiore che inferiore del carico
- Fori per ingresso delle forche del muletto sia nella parte anteriore che posteriore della macchina per un agevole spostamento della stessa
- Colonna fissata alla base con cerniere
- Piastra di sicurezza completo di interruttore di sicurezza posizionato sotto il carrello per evitare incidenti agli oggetti o esseri umani
- Programma per ciclo di avvolgitura semplice (solo in salita)
- Programma per ciclo di fasciatura incrociata (salita e discesa)
- Programma per ciclo di avvolgitura manuale
- Quadro di comando a norma CEI posizionato in idoneo spazio isolato da ogni altro organo della macchina e dotato di serrature con chiave
- Pannello operatore completo di visualizzatore e tastiera per:
  - visualizzazione degli allarmi
  - selezione delle operazioni manuali
  - impostazione dei tempi del ciclo di fasciatura
- La macchina è costruita in conformità alle vigenti normative CE
- Produzione pallet 30 pal/h

## DESCRIPTION

### MECHANICAL FRAME

- Main steel made frame painted with anti-corrosive coating and epoxy paint in several layers
- Steel made platform supported by vulkollan wheels and a main central bearing
- Turntable driven by chain and gearmotor
- Steel made tower complete with "U" guides for upstroke / downstroke of the reel carrying unit

### OPERATIONAL FEATURES

- Turntable diameter mm. 1.500
- Useful wrapping height mm. 2.200
- Load carrying capacity kg. 1.800
- Soft start and slackening of the rotation of the turntable controlled by inverter
- Adjustable speed of the turning table controlled by inverter
- Stop of the turntable in fixed position by micro-switch
- Adjustable upward/downward speed of the trolley controlled by inverter to have the maximum flexibility in the settings of the desired wrapping cycle
- Stretch-film trolley with mechanical brake
- Photocell for automatic pallet height detection
- Adjustable number of revolutions at the top and bottom of the palletised load
- Turntable complete with holes in the front and back of the machine for easy displacement by forklift
- Tower fixed on the base with hinges
- Safety plate complete with end-switch positioned under the trolley to avoid accidents to objects or people
- Program for simple wrapping cycle (only upward wrapping)
- Program for standard wrapping cycle (upward and downward wrapping)
- Program for manual wrapping cycle
- Electronic control board built according to CEI rules, positioned in the back side of tower isolated from all other components of the machine; the door includes a lock and key
- Operating panel complete with digital display and keyboard to control:
  - autodiagnosis program and visualisation of the alarms
  - selection of manual operations
  - settings of the wrapping cycle
- The machine is supplied with CE standards certification
- Productive capacity 30 pal/h



 Macchina avvolgitrice semi-automatica a tavola rotante mod. UNIWRAP 80 S per l'imbballaggio di unità palettizzate con film estensibile

 Semi-automatic pallet wrapping machine mod. UNIWRAP 80 S suitable to stretch-wrap palletised loads by pallet rotation

 Máquina enfardadora semi-automática de plataforma rotante mod. UNIWRAP 80 S para el embalaje de unidades paletizadas con film extensible

 Banderoleuse semi-automatique à plateau tournant mod. UNIWRAP 80 S pour l'emballage de charges sur palette par film étirable

## DESCRIPCIÓN

### ESTRUCTURA MECÁNICA

- Estructura principal construída en acero tubular pintada con base antioxidante y color epóxico en varias capas
- Plataforma en acero soportada por ruedas de Vulkollan y rodamiento central
- Transmisión de la rotación con cadena accionada mediante motorreductor
- Columna construída en acero tubular con guías para la subida y bajada del grupo portabobinas

### CARACTERÍSTICAS OPERATIVAS

- Plataforma rotante diámetro mm. 1.500
- Altura útil de enfardado mm. 2.200
- Carga máxima permitida kg. 1.800
- Arranque y paro suaves de la rotación de la plataforma, controlada por variador de frecuencia
- Velocidad de rotación de la mesa rotante controlada por variador de frecuencia
- Paro de la tornamesa en posición fija por medio de micro-interruptor
- Velocidad ajustable de la subida y bajada del carro portabobina, controlada por variador de frecuencia para tener máxima flexibilidad en el patrón de envoltura deseado
- Carro portabobinas con freno mecánico
- Fotocélula para la detección automática de la altura de la carga
- Número ajustable de revoluciones en la parte superior e inferior de la carga paletizada
- Tornamesa con agujeros al frente y atrás de la máquina, para facilitar el movimiento de la máquina utilizando montacargas
- Torre fija a la base por medio de bisagras
- Placa de seguridad incluyendo interruptor de final de corrida, posicionado bajo el carro portabobina para evitar accidentes con objetos o personas
- Programa para ciclo de envoltura simple (solo envoltura subiendo)
- Programa para ciclo de envoltura estándar (envoltura subiendo y bajando)
- Programa para ciclo de envoltura manual
- Tarjeta de control electrónico construída de acuerdo con la normativa CEI, posicionada en la parte trasera de la torre para estar aislada de cualquier otro componente de la máquina. La puerta cuenta con cerradura y llave
- Interface operador, incluyendo un teclado, para controlar:
  - programa de autodiagnóstico y visualización de las alarmas
  - selección de las funciones manuales
  - regulación de los tiempos del ciclo de enfardado
- La máquina está construída de acuerdo con las normativas vigentes en la CE y se entrega con la certificación correspondiente
- Capacidad productiva 30 pal/h

## DESCRIPTION

### STRUCTURE MÉCANIQUE

- Structure principale construite en acier tubulaire, vernie avec fond antirouille et couleur époxydique de plusieurs couches
- Plateau tournant en acier supporté par roulettes en vulkollan et coussinet central
- Transmission de la rotation par chaîne et actionné par motoréducteur
- Colonne construite en acier et complète de guide à "U" pour la montée et descente du chariot porte-bobine

### CARACTÉRISTIQUES OPÉRATIVES

- Plateau tournant diamètre mm. 1.500
- Hauteur utile de banderolage mm. 2.200
- Capacité max. kg. 1.800
- Démarrage et ralentissement progressives du plateau tournant contrôlés par variateur de fréquence
- Vitesse de rotation du plateau tournant contrôlé par variateur de fréquence
- Arrêt du plateau tournant en position fixe par senseur
- Réglage électronique de la vitesse de montée et descente du chariot porte-bobine pour obtenir des emballages avec différentes spirales (avec variateur de fréquence)
- Chariot porte-bobine avec frein mécanique
- Cellule photoélectrique pour la détection automatique de la hauteur de la charge
- Nombre des tours programmables séparément soit dans la partie supérieure soit dans la partie inférieure de la charge
- Trous dans la partie antérieure et postérieure de la machine pour faciliter sa reprise et déplacement par chariot élévateur
- Colonne fixé sur la base avec des charnières
- Plaque de sécurité placé sous le chariot pour éviter les accidents aux objets ou aux humains
- Cycle de banderolage simple (seulement montée)
- Cycle de banderolage croisé (montée et descente)
- Cycle de banderolage manuel
- Panneau électrique construit en suivant les normes CEI en matière de sécurité
- Panneau opérateur complet d'afficheur et clavier pour:
  - visualisation des alarmes
  - sélection des opérations manuelles
  - réglage des cycles de banderolage
- La machine est construit en conformité aux Normatives Européennes en vigueur
- Production 30 pal/h

# UNIWRAP 80T



## DESCRIZIONE

### STRUTTURA MECCANICA

- Struttura principale costruita in acciaio tubolare verniciata con fondo antiruggine e colore epossidico a più strati
- Piattaforma in acciaio, rinforzata in verticale con piatto calandrato, supportata da ruote in vulkollan e cuscinetto centrale
- Trasmissione della rotazione con catena azionata da motoriduttore
- Colonna costruita in acciaio e dotata di guide ad "U" per lo scorrimento del carrello portabobina

### CARATTERISTICHE OPERATIVE

- Piattaforma rotante diametro mm. 1.500
- Altezza utile di avvolgitura mm. 2.200
- Portata consentita kg. 1.000
- Partenza/arresto progressivi della tavola rotante controllati da inverter
- Velocità di rotazione della piattaforma rotante controllata da inverter e regolabile direttamente dal quadro comandi
- Arresto della piattaforma in posizione fissa mediante sensore
- Regolazione elettronica della velocità di salita e discesa del gruppo porta bobina che permette un avvolgimento con differenti spirali (con inverter)
- Carrello porta bobina con freno meccanico
- Fotocellula per la rilevazione automatica dell'altezza del carico da avvolgere
- Numero dei giri di avvolgimento impostabili separatamente sia nella parte superiore che inferiore del carico
- Fori per ingresso delle forche del muletto sia nella parte anteriore che posteriore della macchina per un agevole spostamento della stessa
- Colonna fissata alla base con cerniere
- Piastra di sicurezza completo di interruttore di sicurezza posizionato sotto il carrello per evitare incidenti agli oggetti o esseri umani
- Programma per ciclo di avvolgitura semplice (solo in salita)
- Programma per ciclo di fasciatura incrociata (salita e discesa)
- Programma per ciclo di avvolgitura manuale
- Quadro di comando a norma CEI posizionato in idoneo spazio isolato da ogni altro organo della macchina e dotato di serrature con chiave
- Pannello operatore completo di visualizzatore e tastiera per:
  - visualizzazione degli allarmi
  - selezione delle operazioni manuali
  - impostazione dei tempi del ciclo di fasciatura
- La macchina è costruita in conformità alle vigenti normative CE
- Produzione pallet 30 pal/h

## DESCRIPTION

### MECHANICAL FRAME

- Main steel made frame painted with anti-corrosive coating and epoxy paint in several layers
- Steel made platform supported by vulkollan wheels and a main central bearing
- Turntable driven by chain and gearmotor
- Steel made tower complete with "U" guides for upstroke / downstroke of the reel carrying unit

### OPERATIONAL FEATURES

- Turntable diameter mm. 1.500
- Useful wrapping height mm. 2.200
- Load carrying capacity kg. 1.000
- Soft start and slackening of the rotation of the turntable controlled by inverter
- Adjustable speed of the turning table controlled by inverter
- Stop of the turntable in fixed position by micro-switch
- Adjustable upward/downward speed of the trolley controlled by inverter to have the maximum flexibility in the settings of the desired wrapping cycle
- Stretch-film trolley with mechanical brake
- Photocell for automatic pallet height detection
- Adjustable number of revolutions at the top and bottom of the palletised load
- Turntable complete with holes in the front and back of the machine for easy displacement by forklift
- Tower fixed on the base with hinges
- Safety plate complete with end-switch positioned under the trolley to avoid accidents to objects or people
- Program for simple wrapping cycle (only upward wrapping)
- Program for standard wrapping cycle (upward and downward wrapping)
- Program for manual wrapping cycle
- Electronic control board built according to CEI rules, positioned in the back side of tower isolated from all other components of the machine; the door includes a lock and key
- Operating panel complete with digital display and keyboard to control:
  - autodiagnosis program and visualisation of the alarms
  - selection of manual operations
  - settings of the wrapping cycle
- The machine is supplied with CE standards certification
- Productive capacity 30 pal/h

 Macchina avvolgitrice semi-automatica a tavola rotante mod. UNIWRAP 80 T con piattaforma rotante sagomata che consente l'uso del transpallet per l'imballaggio di unità palettizzate con film estensibile

 Semi-automatic pallet wrapping machine mod. UNIWRAP 80 T for loading by pallet jack, suitable to stretch-wrap palletised loads by pallet rotation

 Máquina enfardadora semi-automática de plataforma rotante mod. UNIWRAP 80 T para cargar por medio de patín, para el embalaje de unidades paletizadas con film extensible

 Banderoleuse semi-automatique à plateau tournant mod. UNIWRAP 80 T avec la plate-forme tournante modelée pour l'utilisation de transpalettes, pour l'emballage de charges sur palette par film étirable

## DESCRIPCIÓN

### ESTRUCTURA MECANICA

- Estructura principal construida en acero tubular pintada con base antioxidante y color epoxico en varias capas
- Plataforma en acero soportada por ruedas de Vulkollan y rodamiento central
- Transmisión de la rotación con cadena accionada mediante motorreductor
- Columna construida en acero tubular con guías para la subida y bajada del grupo portabobinas

### CARACTERISTICAS OPERATIVAS

- Plataforma rotante diámetro mm. 1.500
- Altura útil de enfardado mm. 2.200
- Carga máxima permitida kg. 1.000
- Arranque y paro suaves de la rotación de la plataforma, controlada por variador de frecuencia
- Velocidad de rotación de la mesa rotante controlada por variador de frecuencia
- Paro de la tornamesa en posición fija por medio de micro-interruptor
- Velocidad ajustable de la subida y bajada del carro portabobina, controlada por variador de frecuencia para tener máxima flexibilidad en el patrón de envoltura deseado
- Carro portabobinas con freno mecánico
- Fotocélula para la detección automática de la altura de la carga
- Numero ajustable de revoluciones en la parte superior e inferior de la carga paletizada
- Tornamesa con agujeros al frente y atrás de la máquina, para facilitar el movimiento de la máquina utilizando montacargas
- Torre fija a la base por medio de bisagras
- Placa de seguridad incluyendo interruptor de final de corrida, posicionado bajo el carro portabobina para evitar accidentes con objetos o personas
- Programa para ciclo de envoltura simple (solo envoltura subiendo)
- Programa para ciclo de envoltura estándar (envoltura subiendo y bajando)
- Programa para ciclo de envoltura manual
- Tarjeta de control electrónico construida de acuerdo con la normativa CEI, posicionada en la parte trasera de la torre para estar aislada de cualquier otro componente de la máquina. La puerta cuenta con cerradura y llave
- Interface operador, incluyendo un teclado, para controlar:
  - programa de autodiagnóstico y visualización de las alarmas
  - selección de las funciones manuales
  - regulación de los tiempos del ciclo de enfardado
- La máquina está construida de acuerdo con las normativas vigentes en la CE y se entrega con la certificación correspondiente
- Capacidad productiva 30 pal/h

## DESCRIPTION

### STRUCTURE MÉCANIQUE

- Structure principale construite en acier tubulaire, vernie avec fond antirouille et couleur époxydique de plusieurs couches
- Plateau tournant en acier supporté par roulettes en vulkollan et coussinet central
- Transmission de la rotation par chaîne et actionné par motoréducteur
- Colonne construite en acier et complète de guide à "U" pour la montée et descente du chariot porte-bobine

### CARACTÉRISTIQUES OPÉRATIVES

- Plateau tournant diamètre mm. 1.500
- Hauteur utile de banderolage mm. 2.200
- Capacité max. kg. 1.000
- Démarrage et ralentissement progressives du plateau tournant contrôlés par variateur de fréquence
- Vitesse de rotation du plateau tournant contrôlé par variateur de fréquence
- Arrêt du plateau tournant en position fixe par senseur
- Réglage électronique de la vitesse de montée et descente du chariot porte-bobine pour obtenir des emballages avec différentes spirales (avec variateur de fréquence)
- Chariot porte-bobine avec frein mécanique
- Cellule photoélectrique pour la détection automatique de la hauteur de la charge
- Nombre des tours programmables séparément soit dans la partie supérieure soit dans la partie inférieure de la charge
- Trous dans la partie antérieure et postérieure de la machine pour faciliter sa reprise et déplacement par chariot élévateur
- Colonne fixé sur la base avec des charnières
- Plaque de sécurité placé sous le chariot pour éviter les accidents aux objets ou aux humains
- Cycle de banderolage simple (seulement montée)
- Cycle de banderolage croisé (montée et descente)
- Cycle de banderolage manuel
- Panneau électrique construit en suivant les normes CEI en matière de sécurité
- Panneau opérateur complet d'afficheur et clavier pour:
  - visualisation des alarmes
  - sélection des opérations manuelles
  - réglage des cycles de banderolage
- La machine est construit en conformité aux Normatives Européennes en vigueur
- Production 30 pal/h

# UNIWRAP 100 S

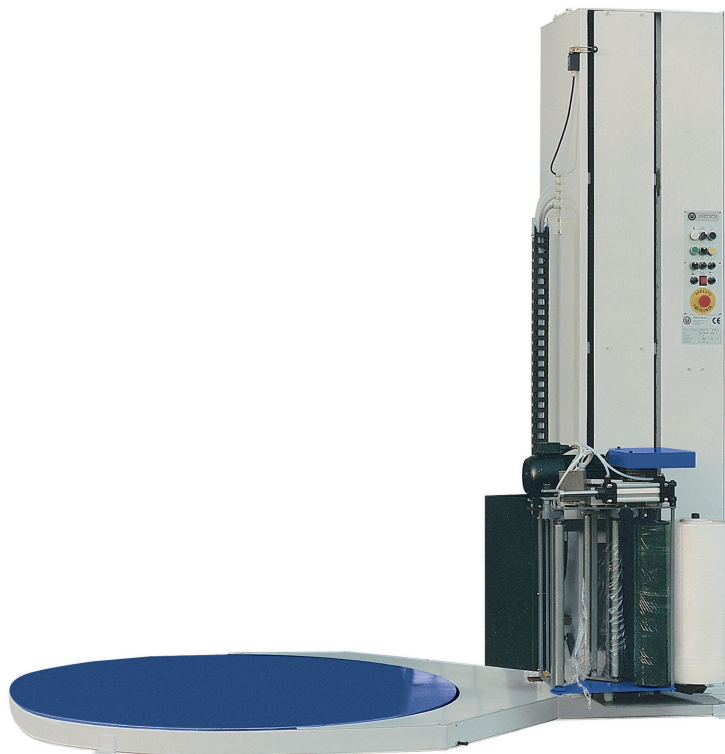

## DESCRIZIONE

### STRUTTURA MECCANICA

- Struttura principale costruita in acciaio tubolare verniciata con fondo antiruggine e colore epossidico a più strati
- Piattaforma in acciaio spessore mm. 10 supportata da ruote in vulkollan e cuscinetto centrale
- Trasmissione della rotazione con catena azionata da motoriduttore
- Colonna costruita in acciaio e dotata di guide ad "U" per lo scorrimento del carrello portabobina

### CARATTERISTICHE OPERATIVE

- Piattaforma rotante diametro mm. 1.600
- Altezza utile di avvolgitura mm. 2.100
- Portata consentita kg. 1.800
- Partenza/arresto progressivi della tavola rotante controllati da inverter
- Velocità di rotazione della piattaforma rotante controllata da inverter e regolabile direttamente dal quadro comandi
- Arresto della piattaforma in posizione fissa mediante sensore
- Dispositivo per la regolazione della tensione del film estensibile con freno manuale su rullo gommato
- Fotocellula per la rilevazione automatica dell'altezza del carico da avvolgere
- Numero dei giri di avvolgimento impostabili separatamente sia nella parte superiore che inferiore del carico
- Fori per ingresso delle forche del muletto sia nella parte anteriore che posteriore della macchina per un agevole spostamento della stessa
- Programma per ciclo di avvolgitura semplice (solo in salita)
- Programma per ciclo di fasciatura incrociata (salita e discesa)
- Quadro di comando a norma CEI posizionato in idoneo spazio isolato da ogni altro organo della macchina e dotato di serrature con chiave
- Pannello operatore completo di visualizzatore e tastiera per:
  - visualizzazione degli allarmi
  - selezione delle operazioni manuali
  - impostazione dei tempi del ciclo di fasciatura
- La macchina è costruita in conformità alle vigenti normative CE
- Produzione pallet 35 pal/h

## DESCRIPTION

### MECHANICAL FRAME

- Main steel made frame painted with anti-corrosive coating and epoxy paint in several layers
- Steel made platform with thickness mm.10, supported by vulkollan wheels and a main central bearing
- Turntable driven by chain and gearmotor
- Steel made tower complete with "U" guides for upstroke / downstroke of the reel carrying unit

### OPERATIONAL FEATURES

- Turntable diameter mm. 1.600
- Useful wrapping height mm. 2.100
- Load carrying capacity kg. 1.800
- Soft start and slackening of the rotation of the turntable controlled by inverter
- Adjustable speed of the turning table controlled by inverter
- Stop of the turntable in fixed position by micro-switch
- Adjustable tension of the stretch-film with manual brake on the rubbered roll
- Photocell for automatic pallet height detection
- Adjustable number of revolutions at the top and bottom of the palletised load
- Turntable complete with holes in the front and back of the machine for easy displacement by forklift
- Program for simple wrapping cycle (only upward wrapping)
- Program for standard wrapping cycle (upward and downward wrapping)
- Electronic control board built according to CEI rules, positioned in the back side of tower isolated from all other components of the machine; the door includes a lock and key
- Operating panel complete with digital display and keyboard to control:
  - autodiagnosis program and visualisation of the alarms
  - selection of manual operations
  - settings of the wrapping cycle
- The machine is supplied with CE standards certification
- Productive capacity 35 pal/h

 Macchina avvolgitrice semi-automatica a tavola rotante mod. UNIWRAP 100 S per l'imbballaggio di unità palettizzate con film estensibile

 Semi-automatic pallet wrapping machine mod. UNIWRAP 100 S suitable to stretch-wrap palletised loads by pallet rotation

 Máquina enfardadora semi-automática de plataforma rotante mod. UNIWRAP 100 S para el embalaje de unidades paletizadas con film extensible

 Banderoleuse semi-automatique à plateau tournant mod. UNIWRAP 100 S pour l'emballage de charges sur palette par film étirable

## DESCRIPCIÓN

### ESTRUCTURA MECÁNICA

- Estructura principal construida en acero tubular pintada con base antioxidante y color epóxico en varias capas
- Plataforma en acero de espesor 10 mm, soportada por ruedas de Vulkollan y rodamiento central
- Transmisión de la rotación con cadena accionada mediante motorreductor
- Columna construida en acero tubular con guías para la subida y bajada del grupo portabobinas

### CARACTERÍSTICAS OPERATIVAS

- Plataforma rotante diámetro mm. 1.600
- Altura útil de enfardado mm. 2.100
- Carga máxima permitida kg. 1.800
- Arranque y paro suaves de la rotación de la plataforma, controlada por variador de frecuencia
- Velocidad de rotación de la mesa rotante controlada por variador de frecuencia
- Paro de la tornamesa en posición fija por medio de micro-interruptor
- Tensión del film ajustable por medio de freno mecánico en el rodillo vulcanizado
- Fococélula para la detección automática de la altura de la carga
- Numero ajustable de revoluciones en la parte superior e inferior de la carga paletizada
- Tornamesa con agujeros al frente y atrás de la máquina, para facilitar el movimiento de la máquina utilizando montacargas
- Programa para ciclo de envoltura simple (solo envoltura subiendo)
- Programa para ciclo de envoltura estándar (envoltura subiendo y bajando)
- Tarjeta de control electrónico construida de acuerdo con la normativa CEI, posicionada en la parte trasera de la torre para estar aislada de cualquier otro componente de la máquina. La puerta cuenta con cerradura y llave
- Interface operador, incluyendo un teclado, para controlar:
  - programa de autodiagnóstico y visualización de las alarmas
  - selección de las funciones manuales
  - regulación de los tiempos del ciclo de enfardado
- La máquina está construida de acuerdo con las normativas vigentes en la CE y se entrega con la certificación correspondiente
- Capacidad productiva 35 pal/h

## DESCRIPTION

### STRUCTURE MÉCANIQUE

- Structure principale construite en acier tubulaire, vernie avec fond antirouille et couleur époxydique de plusieurs couches
- Plateau tournant en acier épaisseur mm. 10 supporté par roulettes en vulkollan et coussinet central
- Transmission de la rotation par chaîne et actionné par motoréducteur
- Colonne construite en acier et complète de guide à "U" pour la montée et descente du chariot porte-bobine

### CARACTÉRISTIQUES OPÉRATIVES

- Plateau tournant diamètre mm. 1.600
- Hauteur utile de banderolage mm. 2.100
- Capacité max. kg. 1.800
- Démarrage et ralentissement progressives du plateau tournant contrôlés par variateur de fréquence
- Vitesse de rotation du plateau tournant contrôlé par variateur de fréquence
- Arrêt du plateau tournant en position fixe par senseur
- Réglage électronique de la vitesse de montée et descente du chariot porte-bobine pour obtenir des emballages avec différentes spirales (avec variateur de fréquence)
- Cellule photoélectrique pour la détection automatique de la hauteur de la charge
- Nombre des tours programmables séparément soit dans la partie supérieure soit dans la partie inférieure de la charge
- Trous dans la partie antérieure et postérieure de la machine pour faciliter sa reprise et déplacement par chariot élévateur
- Cycle de banderolage simple (seulement montée)
- Cycle de banderolage croisé (montée et descente)
- Panneau électrique construit en suivant les normes CEI en matière de sécurité
- Panneau opérateur complet d'afficheur et clavier pour:
  - visualisation des alarmes
  - sélection des opérations manuelles
  - réglage des cycles de banderolage
- La machine est construit en conformité aux Normatives Européennes en vigueur
- Production 35 pal/h

# UNIWRAP 100 T



## DESCRIZIONE

### STRUTTURA MECCANICA

- Struttura principale costruita in acciaio tubolare verniciata con fondo antiruggine e colore epossidico a più strati
- Piattaforma in acciaio spessore mm. 10 supportata da ruote in vulkollan e cuscinetto centrale
- Trasmissione della rotazione con catena azionata da motoriduttore
- Colonna costruita in acciaio e dotata di guide ad "U" per lo scorrimento del carrello portabobina

### CARATTERISTICHE OPERATIVE

- Piattaforma rotante diametro mm. 1.600
- Altezza utile di avvolgitura mm. 2.100
- Portata consentita kg. 1.800
- Partenza/arresto progressivi della tavola rotante controllati da inverter
- Velocità di rotazione della piattaforma rotante controllata da inverter e regolabile direttamente dal quadro comandi
- Arresto della piattaforma in posizione fissa mediante sensore
- Dispositivo per la regolazione della tensione del film estensibile con freno manuale su rullo gommato
- Fotocellula per la rilevazione automatica dell'altezza del carico da avvolgere
- Numero dei giri di avvolgimento impostabili separatamente sia nella parte superiore che inferiore del carico
- Programma per ciclo di avvolgitura semplice (solo in salita)
- Programma per ciclo di fasciatura incrociata (salita e discesa)
- Quadro di comando a norma CEI posizionato in idoneo spazio isolato da ogni altro organo della macchina e dotato di serrature con chiave
- Pannello operatore completo di visualizzatore e tastiera per:
  - visualizzazione degli allarmi
  - selezione delle operazioni manuali
  - impostazione dei tempi del ciclo di fasciatura
- La macchina è costruita in conformità alle vigenti normative CE
- Produzione pallet 35 pal/h

## DESCRIPTION

### MECHANICAL FRAME

- Main steel made frame painted with anti-corrosive coating and epoxy paint in several layers
- Steel made platform with thickness mm.10, supported by vulkollan wheels and a main central bearing
- Turntable driven by chain and gearmotor
- Steel made tower complete with "U" guides for upstroke / downstroke of the reel carrying unit

### OPERATIONAL FEATURES

- Turntable diameter mm. 1.600
- Useful wrapping height mm. 2.100
- Load carrying capacity kg. 1.800
- Soft start and slackening of the rotation of the turntable controlled by inverter
- Adjustable speed of the turning table controlled by inverter
- Stop of the turntable in fixed position by micro-switch
- Adjustable tension of the stretch-film with manual brake on the rubbered roll
- Photocell for automatic pallet height detection
- Adjustable number of revolutions at the top and bottom of the palletised load
- Program for simple wrapping cycle (only upward wrapping)
- Program for standard wrapping cycle (upward and downward wrapping)
- Electronic control board built according to CEI rules, positioned in the back side of tower isolated from all other components of the machine; the door includes a lock and key
- Operating panel complete with digital display and keyboard to control:
  - autodiagnosis program and visualisation of the alarms
  - selection of manual operations
  - settings of the wrapping cycle
- The machine is supplied with CE standards certification
- Productive capacity 35 pal/h



 Macchina avvolgitrice semi-automatica a tavola rotante mod. UNIWRAP 100 T con piattaforma rotante sagomata che consente l'uso del transpallet per l'imballaggio di unità palettizzate con film estensibile

 Semi-automatic pallet wrapping machine mod. UNIWRAP 100 T for loading by pallet jack, suitable to stretch-wrap palletised loads by pallet rotation

 Máquina enfundadora semi-automática de plataforma rotante mod. UNIWRAP 100 T para cargar por medio de patín, para el embalaje de unidades paletizadas con film extensible

 Banderoleuse semi-automatique à plateau tournant mod. UNIWRAP 100 T pour l'emballage de charges sur palette par film étirable

## DESCRIPCIÓN

### ESTRUCTURA MECÁNICA

- Estructura principal construida en acero tubular pintada con base antioxidante y color epóxico en varias capas
- Plataforma en acero de espesor 10 mm, soportada por ruedas de Vulkollan y rodamiento central
- Transmisión de la rotación con cadena accionada mediante motorreductor
- Columna construida en acero tubular con guías para la subida y bajada del grupo portabobinas

### CARACTERÍSTICAS OPERATIVAS

- Plataforma rotante diámetro mm. 1.600
- Altura útil de enfundado mm. 2.100
- Carga máxima permitida kg. 1.800
- Arranque y paro suaves de la rotación de la plataforma, controlada por variador de frecuencia
- Velocidad de rotación de la mesa rotante controlada por variador de frecuencia
- Paro de la tornamesa en posición fija por medio de micro-interruptor
- Tension del film ajustable por medio de freno mecánico en el rodillo vulcanizado
- Focélula para la detección automática de la altura de la carga
- Numero ajustable de revoluciones en la parte superior e inferior de la carga paletizada
- Programa para ciclo de envoltura simple (solo envoltura subiendo)
- Programa para ciclo de envoltura estándar (envoltura subiendo y bajando)
- Tarjeta de control electrónico construida de acuerdo con la normativa CEI, posicionada en la parte trasera de la torre para estar aislada de cualquier otro componente de la máquina. La puerta cuenta con cerradura y llave
- Interface operador, incluyendo un teclado, para controlar:
  - programa de autodiagnóstico y visualización de las alarmas
  - selección de las funciones manuales
  - regulación de los tiempos del ciclo de enfundado
- La máquina está construida de acuerdo con las normativas vigentes en la CE y se entrega con la certificación correspondiente
- Capacidad productiva 35 pal/h

## DESCRIPTION

### STRUCTURE MÉCANIQUE

- Structure principale construite en acier tubulaire, vernie avec fond antirouille et couleur époxydique de plusieurs couches
- Plateau tournant en acier épaisseur mm. 10 supporté par roulettes en vulkollan et coussinet central
- Transmission de la rotation par chaîne et actionné par motoréducteur
- Colonne construite en acier et complète de guide à "U" pour la montée et descente du chariot porte-bobine

### CARACTÉRISTIQUES OPÉRATIVES

- Plateau tournant diamètre mm. 1.600
- Hauteur utile de banderolage mm. 2.100
- Capacité max. kg. 1.800
- Démarrage et ralentissement progressives du plateau tournant contrôlés par variateur de fréquence
- Vitesse de rotation du plateau tournant contrôlé par variateur de fréquence
- Arrêt du plateau tournant en position fixe par senseur
- Réglage électronique de la vitesse de montée et descente du chariot porte-bobine pour obtenir des emballages avec différentes spirales (avec variateur de fréquence)
- Cellule photoélectrique pour la détection automatique de la hauteur de la charge
- Nombre des tours programmables séparément soit dans la partie supérieure soit dans la partie inférieure de la charge
- Cycle de banderolage simple (seulement montée)
- Cycle de banderolage croisé (montée et descente)
- Panneau électrique construit en suivant les normes CEI en matière de sécurité
- Panneau opérateur complet d'afficheur et clavier pour:
  - visualisation des alarmes
  - sélection des opérations manuelles
  - réglage des cycles de banderolage
- La machine est construit en conformité aux Normatives Européennes en vigueur
- Production 35 pal/h

# UNIWRAP 100 SB



## DESCRIZIONE

### STRUTTURA MECCANICA

- Struttura principale costruita in acciaio tubolare verniciata con fondo antiruggine e colore epossidico a più strati
- Tavola rotante supportata da ralla dentata
- Colonna costruita in acciaio e dotata di guide ad "U" per lo scorrimento del carrello portabobina

### CARATTERISTICHE OPERATIVE

- Questa macchina è denominata "semiautomatica" per le operazioni di applicazione e taglio del film (ad inizio e fine ciclo) realizzate manualmente. Tutte le altre operazioni si svolgono in automatico. È stata realizzata per eseguire la fasciatura assiale delle bobine mediante delle spire di film estensibile LLDPE
- Durante l'avvolgimento il film applicato alla bobina crea delle "bolle" d'aria che ne garantiscono la sua protezione dall'umidità e dagli urti
- Il grado di protezione è regolabile variando lo spessore del film d'avvolgimento, il grado di raggrinzimento (con relativa maggiorazione delle bolle d'aria) ed il numero dei strati di film applicati sulla bobina
- Partenza/arresto progressivi della tavola rotante controllati da inverter
- La macchina viene normalmente incassata in buca, con la piattaforma a filo pavimento
- Velocità di rotazione della piattaforma rotante controllata da inverter e regolabile direttamente dal quadro comandi
- Tavola rotante completa di 2 rulli gommati: uno è motorizzato e controllato da inverter, l'altro è folle
- Freno elettromagnetico su rullo gommato per tensione film regolabile da pannello
- Sensore di prossimità per conteggio della posizione del carrello porta-bobina
- Quadro di comando per la gestione di tutte le funzioni della macchina controllato da PLC
- Pannello operatore completo di visualizzatore e tastiera per:
  - visualizzazione degli allarmi
  - selezione delle operazioni manuali
  - impostazione dei tempi del ciclo di fasciatura
- La macchina è costruita in conformità alle vigenti normative CE

## DESCRIPTION

### MECHANICAL FRAME

- Main steel made frame painted with anti-corrosive coating and epoxy paint in several layers
- Platform supported by main central gear
- Steel made tower complete with "U" guides for upstroke / downstroke of the reel carrying unit

### OPERATIONAL FEATURES

- This machine is called "semi-automatic" because its film application and cutting operations (start and end of cycle) are made manually while all others are made automatically. It has been designed to wrap rolls in an axial way using stretch film
- When wrapping the film deposited on the rolls creates some "air bubbles" which assures the wrapped rolls are protected against humidity and bumps
- The protection degree is adjustable changing the wrapping film thickness, its wrinkling degree (consequently increasing the "air bubbles") and changing the number of film layers on the roll
- Soft start and slackening of the rotation of the turntable controlled by inverter
- The machine is normally embedded in a hole, with the platform at floor level
- Adjustable speed of the turning table controlled by inverter
- The platform includes 2 parallel rubbered rolls: one is motorized and controlled by inverter, the other one is idle
- Electromagnetic brake to adjust the film tension directly from control panel
- Proximity to detect the position of the stretch film carrier unit
- Control by P.L.C.
- Operating panel complete with digital display and keyboard to control:
  - autodiagnosis program and visualisation of the alarms
  - selection of manual operations
  - settings of the wrapping cycle
- The machine is supplied with CE standards certification



 Macchina avvolgitrice semiautomatica a tavola rotante mod. UNIWRAP 100 SB per l'imbballaggio di bobine con film estensibile

 Semi-automatic pallet wrapping machine mod. UNIWRAP 100 SB suitable to stretch-wrap reels and coils by rotation

 Máquina enfardadora semi-automática de plataforma rotante mod. UNIWRAP 100 SB para el embalaje de bobinas con film extensible

 Banderoleuse semi-automatique à plateau tournant mod. UNIWRAP 100 SB pour l'emballage de bobines par film étirable

## DESCRIPCIÓN

### ESTRUCTURA MECÁNICA

- Estructura principal construida en acero tubular pintada con base antioxidante y color epóxico en varias capas
- Plataforma soportada por engrane central
- Columna construida en acero tubular con guías para la subida y bajada del grupo portabobinas

### CARACTERÍSTICAS OPERATIVAS

- La operación de esta máquina es totalmente automática, con la excepción de las operaciones de aplicación y corte del film al inicio y final del ciclo. La envoltura se realiza de manera axial con película estirable
- Durante la envoltura, el film aplicado a las bobinas crea "burbujas de aire" lo cual asegura que el producto queda protegido contra la humedad al tiempo de amortiguar golpes
- El grado de protección es ajustable al cambiar el espesor de la película, el grado de "arrugamiento" (en consecuencia aumentando el número de burbujas de aire) y cambiando el número de capas de película aplicadas a la bobina
- Arranque y paro suaves de la rotación de la plataforma, controlada por variador de frecuencia
- La máquina normalmente es enterrada en una fosa, con lo cual la plataforma queda a nivel de piso
- Velocidad de rotación de la mesa rotante controlada por variador de frecuencia
- La plataforma incluye 2 rodillos vulcanizados paralelos: uno de ellos está motorizado y es controlado por variador de frecuencia, el otro es libre
- Freno electromagnético para ajustar la tensión del film directamente desde el panel de control
- Sensor de proximidad para detectar la posición del carro portabobina
- Control por medio de PLC
- Interface operador, incluyendo un teclado, para controlar:
  - programa de autodiagnóstico y visualización de las alarmas
  - selección de las funciones manuales
  - regulación de los tiempos del ciclo de enfardado
- La máquina está construida de acuerdo con las normativas vigentes en la CE y se entrega con la certificación correspondiente

## DESCRIPTION

### STRUCTURE MÉCANIQUE

- Structure principale construite en acier tubulaire, vernie avec fond antirouille et couleur époxydique de plusieurs couches
- Transmission de la rotation par un roulement central
- Colonne construite en acier et complète de guide à "U" pour la montée et descente du chariot porte-bobine

### CARACTÉRISTIQUES OPÉRATIVES

- Cette machine est appelée « semi-automatique » car l'application du film et les opérations de découpe (début et fin de cycle) sont faites manuellement alors que tous les autres sont automatiques. Il a été projeté afin d'envelopper les rouleaux de façon axiale avec film étirable LLDPE
- Quand le film est déposé sur les rouleaux crée des « bulles » qui assurent la protection du produit emballé aux chocs et à l'humidité
- Le degré de protection est réglable avec l'épaisseur du film, ses rides (donc plus des « bulles d'air ») et le nombre de couches de film sur le produit à emballer
- Démarrage et ralentissement progressifs du plateau tournant contrôlés par variateur de fréquence
- La machine est normalement enterrée avec la table tournant au niveau du sol
- Vitesse de rotation du plateau tournant contrôlé par variateur de fréquence
- Plate-forme avec 2 rouleaux gommés parallèles : le première est motorisé et commandée par inverseur, le deuxième rouleau est libre
- Chariot porte-bobine avec frein mécanique réglable par panneau électrique)
- Senseur de proximité pour détecter la position du chariot porte bobine de film étirable
- Panneau électrique contrôlé par PLC
- Panneau opérateur complet d'afficheur et clavier pour:
  - visualisation des alarmes
  - sélection des opérations manuelles
  - réglage des cycles de banderolage
- La machine est construit en conformité aux Normatives Européennes en vigueur

# UNIWRAP 100 AUTO



## DESCRIZIONE

### STRUTTURA MECCANICA

- Struttura principale costruita in acciaio tubolare verniciata con fondo antiruggine e colore epossidico a più strati
- Piattaforma in acciaio spessore mm. 10 supportata da ruote in vulkollan e cuscinetto centrale
- Trasmissione della rotazione con catena azionata da motoriduttore
- Colonna costruita in acciaio e dotata di guide ad "U" per lo scorrimento del carrello portabobina

### CARATTERISTICHE OPERATIVE

- Piattaforma rotante di diametro mm. 1.600
- Altezza utile di avvolgimento mm. 1.500
- Portata consentita kg. 2.100
- Partenza/arresto progressivi della tavola rotante controllati da inverter
- Velocità di rotazione della tavola controllata da inverter
- Velocità di salita e discesa del carrello portabobina controllati da inverter. Le velocità sono impostabili in maniera differenziata per ottenere la più ampia flessibilità nell'impostazione del ciclo di fasciatura che si desidera effettuare
- Numero dei giri di avvolgimento impostabili separatamente sia nella parte superiore che inferiore del carico
- Fotocellula per la rilevazione automatica dell'altezza del carico da avvolgere
- Dispositivo meccanico per l'abbassamento della fascia del film fino ad ottenere un "effetto legatura" per il fissaggio del carico alla paletta in legno
- Quadro di comando per la gestione di tutte le funzioni della macchina controllato da PLC
- La macchina è completa di gruppo pinze / taglio / spazzola per adesione del lembo finale del film estensibile al lato del pallet e di qualsiasi altro dispositivo necessario a renderne automatico il ciclo di funzionamento
- Pannello operatore completo di visualizzatore e tastiera per:
  - visualizzazione degli allarmi
  - selezione delle operazioni manuali
  - impostazione dei tempi del ciclo di fasciatura
- La macchina è costruita in conformità alle vigenti normative CE
- Produzione pallet 35 pal/h

## DESCRIPTION

### MECHANICAL FRAME

- Main steel made frame painted with anti-corrosive coating and epoxy paint in several layers
- Steel made platform with thickness mm. 10 supported by vulkollan wheels and a main central bearing
- Turntable driven by chain and gearmotor
- Steel made tower complete with "U" guides for upstroke / downstroke of the reel carrying unit

### OPERATIONAL FEATURES

- Turntable diameter mm. 1.600
- Useful wrapping height mm. 1.500
- Load carrying capacity kg. 2.100
- Soft start and slackening of the rotation of the turntable controlled by inverter
- Adjustable speed of the turning table controlled by inverter
- Electronic adjustable upward/downward speed of the pre-stretch unit controlled by inverter. These speeds may have different parameters in order to have maximum flexibility in the settings of the required wrapping cycle
- Adjustable number of turns at the top and bottom of the palletised load
- Photocell for automatic pallet height detection
- Mechanical device to reduce the width of the stretch film in order to obtain a "pre-stretched rope" to fix the load to the wooden pallet
- Electronic and acoustic control of end/breaking of the stretch-film on the pallet wrapper
- Control board controlled by P.L.C.
- The machine includes film gripper, cutting arm, brush to stick the stretch film to the side of the pallet and all the useful devices to perform a fully automatic working cycle
- Operating panel complete with digital display and keyboard to control:
  - autodiagnosis program and visualisation of the alarms
  - selection of manual operations
  - settings of the wrapping cycle
- The machine is supplied with CE standards certification
- Productive capacity 35 pal/h

 Macchina avvolgitrice automatica a tavola rotante mod. UNIWRAP 100 AUTO per l'imbballaggio di unità palettizzate con film estensibile

 Automatic pallet wrapping machine mod. UNIWRAP 100 AUTO suitable to stretch-wrap palletised loads by pallet rotation

 Máquina enfardadora automática de plataforma rotante mod. UNIWRAP 100 AUTO para el embalaje de unidades paletizadas con film extensible

 Banderoleuse semi-automatique à plateau tournant mod. UNIWRAP 100 AUTO pour l'emballage de charges sur palette par film étirable

## DESCRIPCIÓN

### ESTRUCTURA MECÁNICA

- Estructura principal construida en acero tubular pintada con base antioxidante y color epóxico en varias capas
- Plataforma en acero espesor mm. 10 soportada por rodamiento central
- Transmisión de la rotación con cadena accionada mediante motorreductor
- Columna construida en acero tubular con guías para la subida y bajada del grupo portabobinas

### CARACTERÍSTICAS OPERATIVAS

- Plataforma rotante diámetro mm. 1.600
- Altura útil de enfardado mm. 1.500
- Carga máxima permitida kg. 2.100
- Arranque y paro suaves de la rotación de la plataforma, controlada por variador de frecuencia
- Velocidad de rotación de la mesa rotante controlada por variador de frecuencia
- Velocidad ajustable de la subida y bajada del carro portabobina, controlada por variador de frecuencia para tener máxima flexibilidad en el patrón de envoltura deseado
- Número ajustable de revoluciones en la parte superior e inferior de la carga paletizada
- Fotocélula para la detección automática de la altura de la carga
- Dispositivo mecánico para bajar la faja del film estirable hasta obtener un "cordón" para la fijación de la carga al palet
- Dispositivo para la señalización luminosa y acústica de ruptura/final film
- Cuadro de control para la gestión completa de las funciones de la máquina controlado por lógica programable (P.L.C.)
- La máquina está dotada con un grupo pinza, corte del film al lado del palet y de todos los dispositivos necesarios para hacer posible un ciclo de enfardado completamente automático
- Interface operador, incluyendo un teclado, para controlar:
  - programa de autodiagnóstico y visualización de las alarmas
  - selección de las funciones manuales
  - regulación de los tiempos del ciclo de enfardado
- La máquina está construida de acuerdo con las normativas vigentes en la CE y se entrega con la certificación correspondiente
- Capacidad productiva 35 pal/h

## DESCRIPTION

### STRUCTURE MÉCANIQUE

- Structure principale construite en acier tubulaire, vernie avec fond antirouille et couleur époxydique de plusieurs couches
- Plateau tournant en acier épaisseur mm. 10 supporté par roulettes en vulkollan et coussinet central
- Transmission de la rotation par chaîne et actionné par motoréducteur
- Colonne construite en acier et complète de guide à "U" pour la montée et descente du chariot porte-bobine

### CARACTÉRISTIQUES OPÉRATIVES

- Plateau tournant diamètre mm. 1.600
- Hauteur utile de banderolage mm. 1.500
- Capacité max. kg. 2.100
- Démarrage et ralentissement progressifs du plateau tournant contrôlés par variateur de fréquence
- Vitesse de rotation du plateau tournant contrôlé par variateur de fréquence
- Réglage électronique de la vitesse de montée et descente du chariot porte-bobine pour obtenir des emballages avec différentes spirales (avec variateur de fréquence)
- Nombre des tours programmables séparément soit dans la partie supérieure soit dans la partie inférieure de la charge
- Cellule photoélectrique pour la détection automatique de la hauteur de la charge
- Réducteur mécanique de laize du film étirable (réglable en hauteur) pour permettre de renforcer la tenue de la charge sur la palette en bois (filmage avec « cordon » de film)
- Dispositif pour la signalisation lumineuse/acoustique de rupture/fin film étirable
- Armoire électrique pour la gestion des toutes les fonctions de la machine contrôlé par PLC
- La machine est complète de groupe pinces, coupage et balayage du film étirable à coté de la palette et de n'importe quel dispositif nécessaire à rendre le cycle de banderolage palettes automatique
- Panneau opérateur complet d'afficheur et clavier pour:
  - visualisation des alarmes
  - sélection des opérations manuelles
  - réglage des cycles de banderolage
- La machine est construite en conformité aux Normatives Européennes en vigueur
- Production 35 pal/h

# UNIWRAP 200 AUTO

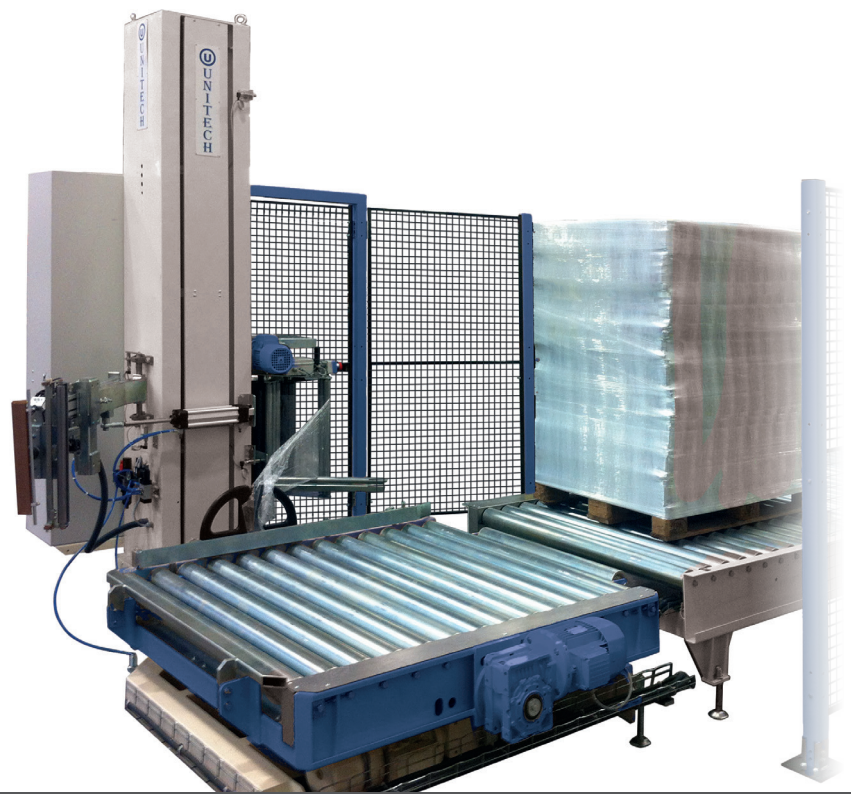

## DESCRIZIONE

### STRUTTURA MECCANICA

- Struttura principale costruita in acciaio tubolare verniciata con fondo antiruggine e colore epossidico a più strati
- Trasportatore a rulli motorizzati zincati supportato da ralla dentata
- Colonna costruita in acciaio e dotata di guide ad "U" per lo scorrimento del carrello portabobina

### CARATTERISTICHE OPERATIVE

- Partenza ed arresto progressivo del trasportatore a rulli controllati da inverter
- Partenza/arresto progressivi della tavola rotante controllati da inverter
- Velocità di salita e discesa del carrello portabobina controllati da inverter.  
Le velocità sono impostabili in maniera differenziata per ottenere la più ampia flessibilità nell'impostazione del ciclo di fasciatura che si desidera effettuare
- Velocità di rotazione della tavola controllata da inverter
- Fotocellula per la rilevazione automatica dell'altezza del carico da avvolgere
- Numero dei giri di avvolgimento impostabili separatamente sia nella parte superiore che inferiore del carico
- Dispositivo per la centratura automatica del pallet in posizione di fasciatura
- Dispositivo meccanico per l'abbassamento della fascia del film fino ad ottenere un "effetto legatura" per il fissaggio del carico alla paletta in legno
- Segnalazione luminosa ed acustica di rottura/fine film estensibile avvolgitore
- Programma per esclusione del ciclo di fasciatura (avvolgitrice)
- La macchina è completa di gruppo pinze / taglio / spazzola per adesione del lembo finale del film estensibile al lato del pallet e di qualsiasi altro dispositivo necessario a renderne automatico il ciclo di funzionamento
- Quadro di comando per la gestione di tutte le funzioni della macchina controllato da PLC
- Pannello operatore completo di visualizzatore e tastiera per:
  - visualizzazione degli allarmi
  - selezione delle operazioni manuali
  - impostazione dei tempi del ciclo di fasciatura
- La macchina è costruita in conformità alle vigenti normative CE
- Produzione pallet 40 pal/h

## DESCRIPTION

### MECHANICAL FRAME

- Main steel made frame painted with anti-corrosive coating and epoxy paint in several layers
- Powered rolls conveyor supported by main central bearing
- Steel made tower complete with "U" guides for upstroke / downstroke of the reel carrying unit

### OPERATIONAL FEATURES

- Soft start and soft stop of the rolls conveyor controlled by inverter
- Soft start and slackening of the rotation of the turntable controlled by inverter
- Electronic adjustable upward/downward speed of the pre-stretch unit controlled by inverter. These speeds may have different parameters in order to have maximum flexibility in the settings of the required wrapping cycle
- Electronic adjustable rotation speed of the turntable controlled by inverter
- Photocell for automatic pallet height detection
- Adjustable number of revolutions at the top and bottom of the palletised load
- Device for automatic longitudinal pallet centering in wrapping position
- Mechanical device to reduce the width of the stretch film in order to obtain a "pre-stretched rope" to fix the load to the wooden pallet
- Electronic and acoustic control of end/breaking of the stretch-film on the pallet wrapper
- Program for pallet wrapping exclusion
- The machine includes film gripper, cutting arm, brush to stick the stretch film to the side of the pallet and all the useful devices to perform a fully automatic working cycle
- Control by P.L.C.
- Operating panel complete with digital display and keyboard to control:
  - autodiagnosis program and visualisation of the alarms
  - selection of manual operations
  - settings of the wrapping cycle
- The machine is supplied with CE standards certification
- Productive capacity 40 pal/h

 Macchina avvolgitrice automatica a tavola rotante mod. UNIWRAP 200 AUTO per l'imbballaggio di unità palettizzate con film estensibile

 Automatic pallet wrapping machine mod. UNIWRAP 200 AUTO suitable to stretch-wrap palletised loads by pallet rotation

 Máquina enfundadora automática de plataforma rotante mod. UNIWRAP 200 AUTO para el embalaje de unidades paletizadas con film extensible

 Banderoleuse automatique à plateau tournant mod. UNIWRAP 200 AUTO pour l'emballage de charges sur palette par film étirable

## DESCRIPCIÓN

### ESTRUCTURA MECÁNICA

- Estructura principal construida en acero tubular pintada con base antioxidante y color epóxico en varias capas
- Transportador de rodillos motorizados fijado sobre rodamiento dentado y accionado mediante motorreductor autofrenante
- Columna construida en acero tubular con guías para la subida y bajada del grupo portabobinas

### CARACTERÍSTICAS OPERATIVAS

- Arranque y paro progresivo del transportador de rodillos motorizados controlado por variador de frecuencia
- Arranque y paro suaves de la rotación de la plataforma, controlada por variador de frecuencia
- Regulación electrónica de la velocidad de subida y bajada del grupo porta bobinas que permite un enfundado con diferentes espirales controlado por variador de frecuencia
- Regulación electrónica de la velocidad de rotación de la mesa rotante controlado por variador de frecuencia
- Fotocélula para la detección automática de la altura de la carga
- Numero ajustable de revoluciones en la parte superior e inferior de la carga paletizada
- Dispositivo para el centrado automático del palet en posición de enfundado
- Dispositivo mecánico para bajar la faja del film estirable hasta obtener un "cordón" para la fijación de la carga al palet
- Dispositivo para la señalización luminosa y acústica de ruptura/final film
- Programa para la exclusión de la fase de enfundado
- La máquina está dotada con un grupo pinza, corte del film al lado del palet y de todos los dispositivos necesarios para hacer posible un ciclo de enfundado completamente automático
- Control por medio de PLC
- Interface operador, incluyendo un teclado, para controlar:
  - programa de autodiagnóstico y visualización de las alarmas
  - selección de las funciones manuales
  - regulación de los tiempos del ciclo de enfundado
- La máquina está construida de acuerdo con las normativas vigentes en la CE y se entrega con la certificación correspondiente
- Capacidad productiva 40 pal/h

## DESCRIPTION

### STRUCTURE MÉCANIQUE

- Structure principale construite en acier tubulaire, vernie avec fond antirouille et couleur époxydique de plusieurs couches
- Convoyeur à rouleaux motorisés installé sur la table tournante
- Colonne construite en acier et complète de guide à "U" pour la montée et descente du chariot porte-bobine

### CARACTÉRISTIQUES OPÉRATIVES

- Démarrage et ralentissement progressifs du convoyeur à chaînes contrôlés par variateur de fréquence
- Démarrage et ralentissement progressifs du plateau tournant contrôlés par variateur de fréquence
- Dispositif pour le réglage électronique de la vitesse de montée et descente du chariot porte-bobine pour obtenir des emballages avec différentes spirales, contrôlé par variateur de fréquence
- Dispositif pour le réglage électronique de la vitesse de rotation de la table tournante contrôlée par variateur de fréquence
- Cellule photoélectrique pour la détection automatique de la hauteur de la charge
- Nombre des tours programmables séparément soit dans la partie supérieure soit dans la partie inférieure de la charge
- Dispositif pour le centrage automatique de la palette en position de banderolage
- Réducteur mécanique de laize du film étirable (réglable en hauteur) pour permettre de renforcer la tenue de la charge sur la palette en bois (filmage avec « cordon » de film)
- Dispositif pour la signalisation lumineuse/acoustique de rupture/fin film étirable
- Programme pour l'exclusion du cycle de banderolage de la palette
- La machine est complète de groupe pinces, coupage et balayage du film étirable à côté de la palette et de n'importe quel dispositif nécessaire à rendre le cycle de banderolage palettes automatique
- Armoire électrique pour la gestion des toutes les fonctions de la machine contrôlé par PLC
- Panneau opérateur complet d'afficheur et clavier pour:
  - visualisation des alarmes
  - sélection des opérations manuelles
  - réglage des cycles de banderolage
- La machine est construite en conformité aux Normatives Européennes en vigueur
- Production 40 pal/h



# UNIWRAP 200 AE



## DESCRIZIONE

### STRUTTURA MECCANICA

- Struttura principale costruita in acciaio tubolare verniciata con fondo antiruggine e colore epossidico a più strati
- Trasportatore a rulli motorizzati zincati supportato da ralla dentata
- Colonna costruita in acciaio e dotata di guide ad "U" per lo scorrimento del carrello portabobina

### CARATTERISTICHE OPERATIVE

- Partenza ed arresto progressivo del trasportatore a rulli controllati da inverter
- Partenza/arresto progressivi della tavola rotante controllati da inverter
- Velocità di salita e discesa del carrello portabobina controllati da inverter.  
Le velocità sono impostabili in maniera differenziata per ottenere la più ampia flessibilità nell'impostazione del ciclo di fasciatura che si desidera effettuare
- Velocità di rotazione della tavola controllata da inverter
- Fotocellula per la rilevazione automatica dell'altezza del carico da avvolgere
- Numero dei giri di avvolgimento impostabili separatamente sia nella parte superiore che inferiore del carico
- Dispositivo per la centratura automatica del pallet in posizione di fasciatura
- Dispositivo meccanico per l'abbassamento della fascia del film fino ad ottenere un "effetto legatura" per il fissaggio del carico alla paletta in legno
- Segnalazione luminosa ed acustica di rottura/ fine film estensibile avvolgitore
- Programma per esclusione del ciclo di fasciatura (avvolgitrice)
- Programma per esclusione del ciclo di copertura superiore (mettifoglio)
- La macchina è completa di gruppo pinze / taglio / spazzola per adesione del lembo finale del film estensibile al lato del pallet e di qualsiasi altro dispositivo necessario a renderne automatico il ciclo di funzionamento
- Quadro di comando per la gestione di tutte le funzioni della macchina controllato da PLC
- Pannello operatore completo di visualizzatore e tastiera per:
  - visualizzazione degli allarmi
  - selezione delle operazioni manuali
  - impostazione dei tempi del ciclo di fasciatura
- La macchina è costruita in conformità alle vigenti normative CE
- Produzione pallet 30 pal/h

## DESCRIPTION

### MECHANICAL FRAME

- Main steel made frame painted with anti-corrosive coating and epoxy paint in several layers
- Powered rolls conveyor supported by main central bearing
- Steel made tower complete with "U" guides for upstroke / downstroke of the reel carrying unit

### OPERATIONAL FEATURES

- Soft start and soft stop of the rolls conveyor controlled by inverter
- Soft start and slackening of the rotation of the turntable controlled by inverter
- Electronic adjustable upward/downward speed of the pre-stretch unit controlled by inverter. These speeds may have different parameters in order to have maximum flexibility in the settings of the required wrapping cycle
- Electronic adjustable rotation speed of the turntable controlled by inverter
- Photocell for automatic pallet height detection
- Adjustable number of revolutions at the top and bottom of the palletised load
- Device for automatic longitudinal pallet centering in wrapping position
- Mechanical device to reduce the width of the stretch film in order to obtain a "pre-stretched rope" to fix the load to the wooden pallet
- Electronic and acoustic control of end/breaking of the stretch-film on the pallet wrapper
- Program for pallet wrapping exclusion
- Program for pallet top-sheet dispenser exclusion
- The machine includes film gripper, cutting arm, brush to stick the stretch film to the side of the pallet and all the useful devices to perform a fully automatic working cycle
- Control by P.L.C.
- Operating panel complete with digital display and keyboard to control:
  - autodiagnosis program and visualisation of the alarms
  - selection of manual operations
  - settings of the wrapping cycle
- The machine is supplied with CE standards certification
- Productive capacity 30 pal/h

 Macchina avvolgitrice automatica a tavola rotante completa di mettifoglio integrato mod. UNIWRAP 200 AE per l'imbballaggio ermetico di unità palettizzate con film estensibile e top in PE

 Fully automatic turning table pallet wrapping machine and fully automatic top PE sheet dispenser mod. UNIWRAP 200 AE to provide waterproof packaging by pallet rotation

 Máquina enfundadora automática de mesa rotante y dispensador de folio automático mod. UNIWRAP 200 AE para el embalaje a prueba de agua de unidades paletizadas con film extensible y folio en PE

 Banderoleuse automatique à table tournante complète d'un devoir de coiffes PE mod. UNIWRAP 200 AE pour l'emballage étanche à l'eau des charges sur palettes en utilisant film étirable et film PE

## DESCRIPCIÓN

### ESTRUCTURA MECÁNICA

- Estructura principal construida en acero tubular pintada con base antioxidante y color epóxico en varias capas
- Transportador de rodillos motorizados fijado sobre rodamiento dentado y accionado mediante motorreductor autofrenante
- Columna construida en acero tubular con guías para la subida y bajada del grupo portabobinas

### CARACTERÍSTICAS OPERATIVAS

- Arranque y paro progresivo del transportador de rodillos motorizados controlado por variador de frecuencia
- Arranque y paro suaves de la rotación de la plataforma, controlada por variador de frecuencia
- Regulación electrónica de la velocidad de subida y bajada del grupo porta bobinas que permite un enfundado con diferentes espirales controlado por variador de frecuencia
- Regulación electrónica de la velocidad de rotación de la mesa rotante controlado por variador de frecuencia
- Fotocélula para la detección automática de la altura de la carga
- Número ajustable de revoluciones en la parte superior e inferior de la carga paletizada
- Dispositivo para el centrado automático del palet en posición de enfundado
- Dispositivo mecánico para bajar la faja del film estirable hasta obtener un "cordón" para la fijación de la carga al palet
- Dispositivo para la señalización luminosa y acústica de ruptura/final film
- Programa para la exclusión de la fase de enfundado
- Programa para la exclusión del dispensador de folio automático
- La máquina está dotada con un grupo pinza, corte del film al lado del palet y de todos los dispositivos necesarios para hacer posible un ciclo de enfundado completamente automático
- Control por medio de PLC
- Interface operador, incluyendo un teclado, para controlar:
  - programa de autodiagnóstico y visualización de las alarmas
  - selección de las funciones manuales
  - regulación de los tiempos del ciclo de enfundado
- La máquina está construida de acuerdo con las normativas vigentes en la CE y se entrega con la certificación correspondiente
- Capacidad productiva 30 pal/h

## DESCRIPTION

### STRUCTURE MÉCANIQUE

- Structure principale construite en acier tubulaire, vernie avec fond antirouille et couleur époxydique de plusieurs couches
- Convoyeur à rouleaux motorisés installé sur la table tournante
- Colonne construite en acier et complète de guide à "U" pour la montée et descente du chariot porte-bobine

### CARACTÉRISTIQUES OPÉRATIVES

- Démarrage et ralentissement progressifs du convoyeur à chaînes contrôlés par variateur de fréquence
- Démarrage et ralentissement progressifs du plateau tournant contrôlés par variateur de fréquence
- Dispositif pour le réglage électronique de la vitesse de montée et descente du chariot porte-bobine pour obtenir des emballages avec différentes spirales, contrôlé par variateur de fréquence
- Dispositif pour le réglage électronique de la vitesse de rotation de la table tournante contrôlée par variateur de fréquence
- Cellule photoélectrique pour la détection automatique de la hauteur de la charge
- Nombre des tours programmables séparément soit dans la partie supérieure soit dans la partie inférieure de la charge
- Dispositif pour le centrage automatique de la palette en position de banderolage
- Réducteur mécanique de laize du film étirable (réglable en hauteur) pour permettre de renforcer la tenue de la charge sur la palette en bois (filmage avec « cordon » de film)
- Dispositif pour la signalisation lumineuse/acoustique de rupture/fin film étirable
- Programme pour l'exclusion du cycle de banderolage de la palette
- Programme pour l'exclusion du cycle de couverture supérieure de la palette
- La machine est complète de groupe pinces, coupage et balayage du film étirable à côté de la palette et de n'importe quel dispositif nécessaire à rendre le cycle de banderolage palettes automatique
- Armoire électrique pour la gestion des toutes les fonctions de la machine contrôlé par PLC
- Panneau opérateur complet d'afficheur et clavier pour:
  - visualisation des alarmes
  - sélection des opérations manuelles
  - réglage des cycles de banderolage
- La machine est construit en conformité aux Normatives Européennes en vigueur
- Production 30 pal/h

# UNIWRAP 300 AUTO



## DESCRIZIONE

### STRUTTURA MECCANICA

- Struttura principale costruita in acciaio tubolare verniciata con fondo antiruggine e colore epossidico a più strati
- Braccio orizzontale con contrappeso supportato da ralla dentata
- Braccio verticale costruito in acciaio e dotata di guide ad "U" per lo scorrimento del carrello portabobina

### CARATTERISTICHE OPERATIVE

- Partenza ed arresto progressivo del trasportatore a rulli controllati da inverter
- Velocità di rotazione del braccio rotante controllata da inverter
- Velocità di salita e discesa del carrello portabobina controllati da inverter.  
Le velocità sono impostabili in maniera differenziata per ottenere la più ampia flessibilità nell'impostazione del ciclo di fasciatura che si desidera effettuare
- Fotocellula per la rilevazione automatica dell'altezza del carico da avvolgere
- Numero dei giri di avvolgimento impostabili separatamente sia nella parte superiore che inferiore del carico
- Timer per la regolazione dello sbordo del film nella parte superiore del carico
- Dispositivo per la centratura automatica del pallet in posizione di fasciatura
- Segnalazione luminosa ed acustica di rottura/ fine film estensibile avvolgitore
- Programma per esclusione del ciclo di fasciatura (avvolgitrice)
- La macchina è completa di gruppo pinze / taglio / spazzola per adesione del lembo finale del film estensibile al lato del pallet e di qualsiasi altro dispositivo necessario a renderne automatico il ciclo di funzionamento
- Quadro di comando per la gestione di tutte le funzioni della macchina controllato da PLC
- Pannello operatore completo di visualizzatore e tastiera per:
  - visualizzazione degli allarmi
  - selezione delle operazioni manuali
  - impostazione dei tempi del ciclo di fasciatura
- La macchina è costruita in conformità alle vigenti normative CE
- Produzione pallet 70 pal/h

## DESCRIPTION

### MECHANICAL FRAME

- Main steel made frame painted with anti-corrosive coating and epoxy paint in several layers
- Rotating arm supported by main central bearing
- Steel made arm complete with "U" guides for upstroke / downstroke of the reel carrying unit

### OPERATIONAL FEATURES

- Soft start and soft stop of the rolls conveyor controlled by inverter
- Electronic adjustable rotation speed of the rotary arm controlled by inverter
- Electronic adjustable upward/downward speed of the pre-stretch unit controlled by inverter. These speeds may have different parameters in order to have maximum flexibility in the settings of the required wrapping cycle
- Photocell for automatic pallet height detection
- Adjustable number of revolutions at the top and bottom of the palletised load
- Timer for the overlap of the stretch film on the top of the palletised load
- Device for automatic longitudinal pallet centering in wrapping position
- Electronic and acoustic control of end/breaking of the stretch-film on the pallet wrapper
- Program for pallet wrapping exclusion
- The machine includes film gripper, cutting arm, brush to stick the stretch film to the side of the pallet and all the useful devices to perform a fully automatic working cycle
- Control by P.L.C.
- Operating panel complete with digital display and keyboard to control:
  - autodiagnosis program and visualisation of the alarms
  - selection of manual operations
  - settings of the wrapping cycle
- The machine is supplied with CE standards certification
- Productive capacity 70 pal/h



 Macchina avvolgitrice automatica a braccio rotante mod. UNIWRAP 300 AUTO per l'imbballaggio di unità palettizzate con film estensibile

 Fully automatic pallet wrapping machine mod. UNIWRAP 300 AUTO to provide stretch wrapping by arm rotation

 Máquina enfardadora automática de brazo rotante mod. UNIWRAP 300 AUTO para el embalaje de unidades paletizadas con film extensible

 Banderoleuse automatique à bras tournant mod. UNIWRAP 300 AUTO pour l'emballages des charges sur palettes en utilisant film étirable

## DESCRIPCIÓN

### ESTRUCTURA MECÁNICA

- Estructura principal construída en acero tubular pintada con base antioxidante y color epóxico en varias capas
- Brazo rotante instalado sobre rodamiento dentado
- Brazo construído en acero tubular con guías para la subida y bajada del grupo portabobinas

### CARACTERÍSTICAS OPERATIVAS

- Arranque y paro progresivo del transportador de rodillos motorizados controlado por variador de frecuencia
- Dispositivo para la regulación electrónica de la velocidad de rotación del brazo
- Regulación electrónica de la velocidad de subida y bajada del grupo porta bobinas que permite un enfardado con diferentes espirales controlado por variador de frecuencia
- Fotocélula para la detección automática de la altura de la carga
- Número ajustable de revoluciones en la parte superior e inferior de la carga paletizada
- Temporizador para la regulación del film que sobresale por la parte superior de la carga
- Dispositivo para el centrado automático del palet en posición de enfardado
- Dispositivo para la señalización luminosa y acústica de ruptura/final film
- Programa para la exclusión de la fase de enfardado
- La máquina está dotada con un grupo pinza, corte del film al lado del palet y de todos los dispositivos necesarios para hacer posible un ciclo de enfardado completamente automático
- Control por medio de PLC
- Interface operador, incluyendo un teclado, para controlar:
  - programa de autodiagnóstico y visualización de las alarmas
  - selección de las funciones manuales
  - regulación de los tiempos del ciclo de enfardado
- La máquina está construída de acuerdo con las normativas vigentes en la CE y se entrega con la certificación correspondiente
- Capacidad productiva 70 pal/h

## DESCRIPTION

### STRUCTURE MÉCANIQUE

- Structure principale construite en acier tubulaire, vernie avec fond antirouille et couleur époxydique de plusieurs couches
- Bras tournant supporté par un roulement central
- Bras vertical construit en acier avec guides à « U » pour la montée et la descente du chariot porte-bobine

### CARACTÉRISTIQUES OPÉRATIVES

- Démarrage et ralentissement progressives du convoyeur à chaînes contrôlées par variateur de fréquence
- Dispositif pour le réglage électronique de la vitesse de rotation du bras tournant contrôlée par variateur de fréquence
- Dispositif pour le réglage électronique de la vitesse de montée et descente du chariot porte-bobine pour obtenir des emballages avec différentes spirales, contrôlé par variateur de fréquence
- Cellule photoélectrique pour la détection automatique de la hauteur de la charge
- Nombre des tours programmables séparément soit dans la partie supérieure soit dans la partie inférieure de la charge
- Timer pour le réglage du chevauchement du film étirable dans la partie supérieure de la charge
- Dispositif pour le centrage automatique de la palette en position de banderolage
- Dispositif pour la signalisation lumineuse/acoustique de rupture/fin film étirable
- Programme pour l'exclusion du cycle de banderolage de la palette
- La machine est complète de groupe pinces, coupage et balayage du film étirable à côté de la palette et de n'importe quel dispositif nécessaire à rendre le cycle de banderolage palettes automatique
- Armoire électrique pour la gestion des toutes les fonctions de la machine contrôlé par PLC
- Panneau opérateur complet d'afficheur et clavier pour:
  - visualisation des alarmes
  - sélection des opérations manuelles
  - réglage des cycles de banderolage
- La machine est construit en conformité aux Normatives Européennes en vigueur
- Production 70 pal/h

# UNIWRAP 300 AE



## DESCRIZIONE

### STRUTTURA MECCANICA

- Struttura principale costruita in acciaio tubolare verniciata con fondo antiruggine e colore epossidico a più strati
- Braccio orizzontale con contrappeso supportato da ralla dentata
- Braccio verticale costruito in acciaio e dotata di guide ad "U" per lo scorrimento del carrello portabobina

### CARATTERISTICHE OPERATIVE

- Partenza ed arresto progressivo del trasportatore a rulli controllati da inverter
- Velocità di rotazione del braccio rotante controllata da inverter
- Velocità di salita e discesa del carrello portabobina controllati da inverter.  
Le velocità sono impostabili in maniera differenziata per ottenere la più ampia flessibilità nell'impostazione del ciclo di fasciatura che si desidera effettuare
- Velocità di traslazione del mettifoglio superiore controllata da inverter
- Fotocellula per la rilevazione automatica dell'altezza del carico da avvolgere
- Numero dei giri di avvolgimento impostabili separatamente sia nella parte superiore che inferiore del carico
- Timer per la regolazione dello sbordo del film nella parte superiore del carico
- Dispositivo per la centratura automatica del pallet in posizione di fasciatura
- Segnalazione luminosa ed acustica di rottura/fine film estensibile avvolgitore e film PE mettifoglio
- Programma per esclusione del ciclo di fasciatura (avvolgitrice)
- Programma per esclusione del ciclo di copertura superiore (mettifoglio)
- La macchina è completa di gruppo pinze / taglio / spazzola per adesione del lembo finale del film estensibile al lato del pallet e di qualsiasi altro dispositivo necessario a renderne automatico il ciclo di funzionamento
- Quadro di comando per la gestione di tutte le funzioni della macchina controllato da PLC
- Pannello operatore completo di visualizzatore e tastiera per:
  - visualizzazione degli allarmi
  - selezione delle operazioni manuali
  - impostazione dei tempi del ciclo di fasciatura
- La macchina è costruita in conformità alle vigenti normative CE
- Produzione pallet 50 pal/h

## DESCRIPTION

### MECHANICAL FRAME

- Main steel made frame painted with anti-corrosive coating and epoxy paint in several layers
- Rotating arm supported by main central bearing
- Steel made arm complete with "U" guides for upstroke / downstroke of the reel carrying unit

### OPERATIONAL FEATURES

- Soft start and soft stop of the rolls conveyor controlled by inverter
- Electronic adjustable rotation speed of the rotary arm controlled by inverter
- Electronic adjustable upward/downward speed of the pre-stretch unit controlled by inverter. These speeds may have different parameters in order to have maximum flexibility in the settings of the required wrapping cycle
- Soft start and slackening of the top sheet dispenser controlled by inverter
- Photocell for automatic pallet height detection
- Adjustable number of revolutions at the top and bottom of the palletised load
- Timer for the overlap of the stretch film on the top of the palletised load
- Device for automatic longitudinal pallet centering in wrapping position
- Electronic control of end/breaking of the stretch-film on the pallet wrapper and of the PE film on the top sheet dispenser
- Program for pallet wrapping exclusion
- Program for pallet top-sheet dispenser exclusion
- The machine includes film gripper, cutting arm, brush to stick the stretch film to the side of the pallet and all the useful devices to perform a fully automatic working cycle
- Control by P.L.C.
- Operating panel complete with digital display and keyboard to control:
  - autodiagnosis program and visualisation of the alarms
  - selection of manual operations
  - settings of the wrapping cycle
- The machine is supplied with CE standards certification
- Productive capacity 50 pal/h

 Macchina avvolgitrice automatica a braccio rotante completa di mettifoglio integrato mod. UNIWRAP 300 AE per l'imbballaggio ermetico di unità palettizzate con film estensibile e top in polietilene

 Fully automatic arm rotation pallet wrapping machine and fully automatic top PE sheet dispenser mod. UNIWRAP 300 AE to provide waterproof packaging by pallet rotation

 Máquina enfardadora automática de brazo rotante y dispensador de folio automático mod. UNIWRAP 300 AE para el embalaje a prueba de agua de unidades paletizadas con film extensible y folio en PE

 Banderoleuse automatique à bras tournante complète d'un devoir de coiffes PE mod. UNIWRAP 300 AE pour l'emballage étanche à l'eau des charges sur palettes en utilisant film étirable et film PE

## DESCRIPCIÓN

### ESTRUCTURA MECÁNICA

- Estructura principal construida en acero tubular pintada con base antioxidante y color epóxico en varias capas
- Brazo rotante instalado sobre rodamiento dentado
- Brazo construido en acero tubular con guías para la subida y bajada del grupo portabobinas

### CARACTERÍSTICAS OPERATIVAS

- Arranque y paro progresivo del transportador de rodillos motorizados controlado por variador de frecuencia
- Dispositivo para la regulación electrónica de la velocidad de rotación del brazo
- Regulación electrónica de la velocidad de subida y bajada del grupo porta bobinas que permite un enfardado con diferentes espirales controlado por variador de frecuencia
- Dispositivo para la regulación electrónica de la velocidad de traslación del dispensador de folio superior autodimensionante controlada por variador de frecuencia
- Fotocélula para la detección automática de la altura de la carga
- Número ajustable de revoluciones en la parte superior e inferior de la carga paletizada
- Temporizador para la regulación del film que sobresale por la parte superior de la carga
- Dispositivo para el centrado automático del palet en posición de enfardado
- Dispositivo para la señalización luminosa y acústica de ruptura/final film
- Programa para la exclusión de la fase de enfardado
- Programa para la exclusión del dispensador de folio automático
- La máquina está dotada con un grupo pinza, corte del film al lado del palet y de todos los dispositivos necesarios para hacer posible un ciclo de enfardado completamente automático
- Control por medio de PLC
- Interface operador, incluyendo un teclado, para controlar:
  - programa de autodiagnóstico y visualización de las alarmas
  - selección de las funciones manuales
  - regulación de los tiempos del ciclo de enfardado
- La máquina está construida de acuerdo con las normativas vigentes en la CE y se entrega con la certificación correspondiente
- Capacidad productiva 50 pal/h

## DESCRIPTION

### STRUCTURE MÉCANIQUE

- Structure principale construite en acier tubulaire, vernie avec fond antirouille et couleur époxydique de plusieurs couches
- Bras tournant supporté par un roulement central
- Bras vertical construit en acier avec guides à « U » pour la montée et la descente du chariot porte-bobine

### CARACTÉRISTIQUES OPÉRATIVES

- Démarrage et ralentissement progressifs du convoyeur à chaînes contrôlées par variateur de fréquence
- Dispositif pour le réglage électronique de la vitesse de rotation du bras tournant contrôlée par variateur de fréquence
- Dispositif pour le réglage électronique de la vitesse de montée et descente du chariot porte-bobine pour obtenir des emballages avec différentes spirales, contrôlé par variateur de fréquence
- Dispositif pour le réglage électronique de la vitesse de translation du devoir de coiffes contrôlé par variateur de fréquence
- Cellule photoélectrique pour la détection automatique de la hauteur de la charge
- Nombre des tours programmables séparément soit dans la partie supérieure soit dans la partie inférieure de la charge
- Timer pour le réglage du chevauchement du film étirable dans la partie supérieure de la charge
- Dispositif pour le centrage automatique de la palette en position de banderolage
- Dispositif pour la signalisation lumineuse/acoustique de rupture/fin film étirable
- Programme pour l'exclusion du cycle de banderolage de la palette
- Programme pour l'exclusion du cycle de couverture supérieure de la palette
- La machine est complète de groupe pinces, coupage et balayage du film étirable à côté de la palette et de n'importe quel dispositif nécessaire à rendre le cycle de banderolage palettes automatique
- Armoire électrique pour la gestion des toutes les fonctions de la machine contrôlé par PLC
- Panneau opérateur complet d'afficheur et clavier pour:
  - visualisation des alarmes
  - sélection des opérations manuelles
  - réglage des cycles de banderolage
- La machine est construite en conformité aux Normatives Européennes en vigueur
- Production 50 pal/h

# UNIWRAP 300 AVDB

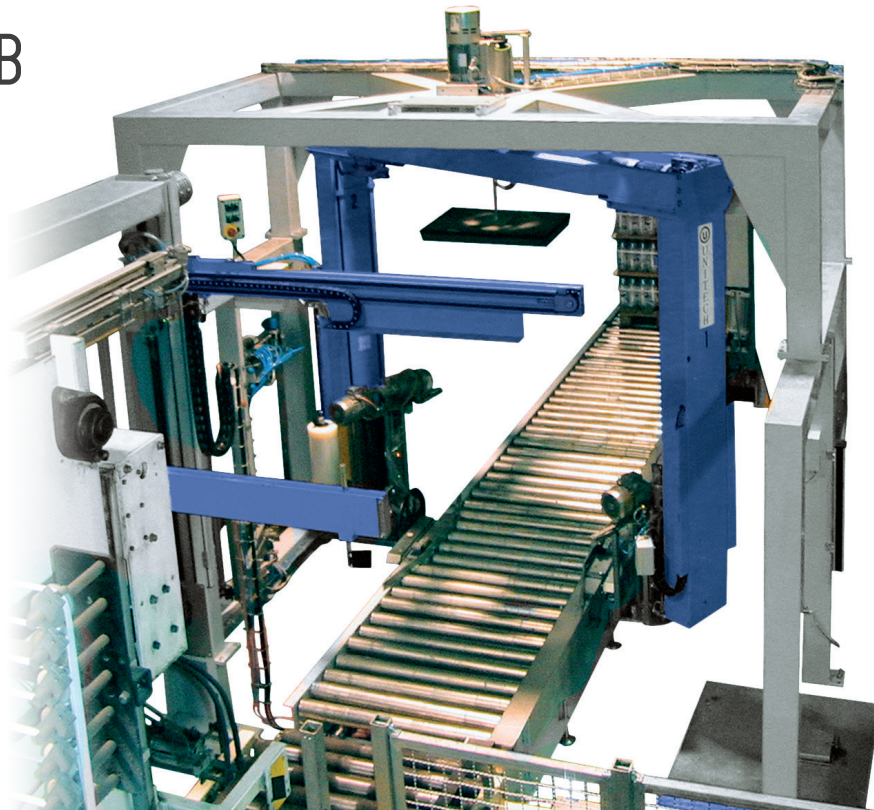

## DESCRIZIONE

### STRUTTURA MECCANICA

- Struttura principale costruita in acciaio tubolare verniciata con fondo antiruggine e colore epossidico a più strati
- Braccio orizzontale con contrappeso supportato da ralla dentata
- Braccio verticale costruito in acciaio e dotata di guide ad "U" per lo scorrimento del carrello portabobina

### CARATTERISTICHE OPERATIVE

- Partenza ed arresto progressivo del trasportatore a rulli controllati da inverter
- Velocità di rotazione del braccio rotante controllata da inverter
- Velocità di salita e discesa del carrello portabobina controllati da inverter.  
Le velocità sono impostabili in maniera differenziata per ottenere la più ampia flessibilità nell'impostazione del ciclo di fasciatura che si desidera effettuare
- Fotocellula per la rilevazione automatica dell'altezza del carico da avvolgere
- Numero dei giri di avvolgimento impostabili separatamente sia nella parte superiore che inferiore del carico
- Dispositivo per la centratura automatica del pallet in posizione di fasciatura
- Dispositivo per la regolazione della tensione del film estensibile direttamente dal quadro di comando
- Segnalazione luminosa ed acustica di rottura/fine film estensibile avvolgitore e film PE mettifoglio
- Programma per esclusione del ciclo di fasciatura (avvolgitrice)
- Timer per la regolazione dello sbordo del film nella parte superiore del carico
- La macchina è completa di gruppo pinze / taglio / spazzola per adesione del lembo finale del film estensibile al lato del pallet e di qualsiasi altro dispositivo necessario a renderne automatico il ciclo di funzionamento
- Quadro di comando per la gestione di tutte le funzioni della macchina controllato da PLC
- Pannello operatore completo di visualizzatore e tastiera per:
  - visualizzazione degli allarmi
  - selezione delle operazioni manuali
  - impostazione dei tempi del ciclo di fasciatura
- La macchina è costruita in conformità alle vigenti normative CE
- Produzione pallet 150 pal/h

## DESCRIPTION

### MECHANICAL FRAME

- Main steel made frame painted with anti-corrosive coating and epoxy paint in several layers
- Double rotating arm supported by main central bearing
- Steel made double arm complete with "U" guides for upstroke / downstroke of the reel carrying unit

### OPERATIONAL FEATURES

- Soft start and soft stop of the rolls conveyor controlled by inverter
- Electronic adjustable rotation speed of the rotary arm controlled by inverter
- Electronic adjustable upward/downward speed of the pre-stretch unit controlled by inverter. These speeds may have different parameters in order to have maximum flexibility in the settings of the required wrapping cycle
- Photocell for automatic pallet height detection
- Adjustable number of revolutions at the top and bottom of the palletised load
- Device for automatic longitudinal pallet centering in wrapping position
- Device for controlling film tension directly from the operating panel
- Electronic control of end/breaking of the stretch-film on the pallet wrapper and of the PE film on the top sheet dispenser
- Program for pallet wrapping exclusion
- Timer for the overlap of the stretch film on the top of the palletised load
- The machine includes double group of film gripper, cutting arm, brush to stick the stretch film to the side of the pallet and all the useful devices to perform a fully automatic working cycle
- Control by P.L.C.
- Operating panel complete with digital display and keyboard to control:
  - autodiagnosis program and visualisation of the alarms
  - selection of manual operations
  - settings of the wrapping cycle
- The machine is supplied with CE standards certification
- Productive capacity 150 pal/h



 Macchina avvolgitrice automatica a braccio rotante mod. UNIWRAP 300 AUTO AVDB (Alta Velocità - Doppia Bobina) per l'imbballaggio di unità palettizzate con film estensibile

 Fully automatic pallet wrapping machine mod. UNIWRAP 300 AVDB (High Speed Configuration with Double Arm) performing stretch wrapping by arm rotation

 Máquina enfardadora automática con doble brazo mod. UNIWRAP 300 AVDB (Alta Velocidad con Doble Bobina) para el embalaje de cargas paletizadas con film extensible

 Banderoleuse automatique à double bras tournant mod. UNIWRAP 300 AVDB (Haute Vitesse Avec 2 Bobines) pour l'emballage des charges sur palettes en utilisant film étirable

## DESCRIPCIÓN

### ESTRUCTURA MECÁNICA

- Estructura principal construida en acero tubular pintada con base antioxidante y color epóxico en varias capas
- Doble brazo rotante instalado sobre rodamiento dentado
- Doble brazo construido en acero tubular con guías para la subida y bajada del grupo portabobinas

### CARACTERÍSTICAS OPERATIVAS

- Arranque y paro progresivo del transportador de rodillos motorizados controlado por variador de frecuencia
- Dispositivo para la regulación electrónica de la velocidad de rotación del brazo
- Regulación electrónica de la velocidad de subida y bajada de los grupos porta bobinas que permite un enfardado con diferentes espirales controlado por variador de frecuencia
- Fotocélula para la detección automática de la altura de la carga
- Número ajustable de revoluciones en la parte superior e inferior de la carga paletizada
- Dispositivo para el centrado automático del palet en posición de enfardado
- Dispositivo para controlar la tensión del film directamente desde el panel de operación
- Dispositivo para la señalización luminosa y acústica de ruptura/final film
- Programa para la exclusión de la fase de enfardado
- Temporizador para la regulación del film que sobresale por la parte superior de la carga
- La máquina está dotada con un doble grupo pinza, corte del film al lado del palet y de todos los dispositivos necesarios para hacer posible un ciclo de enfardado completamente automático
- Control por medio de PLC
- Interface operador, incluyendo un teclado, para controlar:
  - programa de autodiagnóstico y visualización de las alarmas
  - selección de las funciones manuales
  - regulación de los tiempos del ciclo de enfardado
- La máquina está construida de acuerdo con las normativas vigentes en la CE y se entrega con la certificación correspondiente
- Capacidad productiva 150 pal/h

## DESCRIPTION

### STRUCTURE MÉCANIQUE

- Structure principale construite en acier tubulaire, vernie avec fond antirouille et couleur époxydique de plusieurs couches
- Bras tournant supporté par un roulement central
- Bras vertical construit en acier avec guides à « U » pour la montée et la descente du chariot porte-bobine

### CARACTÉRISTIQUES OPÉRATIVES

- Démarrage et ralentissement progressifs du convoyeur à chaînes contrôlées par variateur de fréquence
- Dispositif pour le réglage électronique de la vitesse de rotation du bras tournant contrôlée par variateur de fréquence
- Dispositif pour le réglage électronique de la vitesse de montée et descente du chariot porte-bobine pour obtenir des emballages avec différentes spirales, contrôlé par variateur de fréquence
- Cellule photoélectrique pour la détection automatique de la hauteur de la charge
- Nombre des tours programmables séparément soit dans la partie supérieure soit dans la partie inférieure de la charge
- Dispositif pour le centrage automatique de la palette en position de banderolage
- Dispositif pour le réglage de la tension du film étirable directement de l'armoire électrique
- Dispositif pour la signalisation lumineuse/acoustique de rupture/fin film étirable
- Programme pour l'exclusion du cycle de banderolage de la palette
- Timer pour le réglage du chevauchement du film étirable dans la partie supérieure de la charge
- La machine est complète de groupe pinces, coupage et balayage du film étirable à côté de la palette et de n'importe quel dispositif nécessaire à rendre le cycle de banderolage palettes automatique
- Armoire électrique pour la gestion des toutes les fonctions de la machine contrôlé par PLC
- Panneau opérateur complet d'afficheur et clavier pour:
  - visualisation des alarmes
  - sélection des opérations manuelles
  - réglage des cycles de banderolage
- La machine est construite en conformité aux Normatives Européennes en vigueur
- Production 150 pal/h

# UNIBAND 600 AUTO



## DESCRIZIONE

### STRUTTURA MECCANICA

- Struttura portante robusta in lamiera di acciaio posizionata a ponte sul trasportatore, verniciata con fondo antiruggine e colore epossidico a più strati

### CARATTERISTICHE OPERATIVE

- Nr. 2 porta-bobine posti ai 2 lati del trasportatore complete di prestiro e rulli di percorso film
- Nr. 1 gruppo pinza a comando pneumatico
- Nr. 2 gruppi saldanti decentrati completi che consentono di fissare i 2 capi delle bobine di film vicino all'angolo del pallet
- Durante lo svolgimento il film passa attraverso due rulli ottenendone un prestiro che permette una migliore fasciatura del prodotto. Quando il carico palletizzato s'arresta, immediatamente a monte si chiudono le barre a doppia saldatura con dispositivo di taglio interposto. L'avvolgimento è così completato ed il prodotto s'avvia verso la zona di scarico
- Questa fasciatrice ha una capacità produttiva molto elevata (180 pallet /ora con velocità rulliere 15/Mt./min.), essa è stata studiata per ottenere il massimo risparmio di film con un sistema che garantisce il funzionamento meccanico per lungo tempo, riducendo al minimo la possibilità di disservizi
- Motorizzazione verticale della testata per potere escludere in automatico la stesura della fascia (senza dover separare i 2 capi delle bobine e la conseguente manovra manuale di saldatura dei 2 capi al momento del nuovo inserimento)
- Nr. 1 gruppo di taglio film
- Quadro di comando per la gestione di tutte le funzioni della macchina controllato da PLC
- La macchina è costruita in conformità alle vigenti normative CE
- Produzione pallet 180 pal/h

## DESCRIPTION

### MECHANICAL FRAME

- Main steel made frame painted with anti-corrosive coating and epoxy paint in several layers

### OPERATIONAL FEATURES

- Nr. 2 stretch film reels positioned on the sides of the roller conveyor
- Electro pneumatic control of opening/closing of the welding/cutting bars
- Two separate welding groups allow to load the film reels on both sides of the pallet
- During the cycle, the film passes through two rollers obtaining a pre-stretching that allows a better product banding. When the pallet load stops just upstream the machine, the double-welding bars with interposed cutting device immediately close. The winding is thus completed and the product goes off towards the discharge area
- This wrapper has a high productive capacity (180 pallet/hr with a conveyor speed of 15 m/min). The machine has been designed to obtain the maximum film savings with a system that guarantees a reliable service for a long time
- Vertical movement of the heads allows to exclude automatically the application of the band, without the need to cut the film, separate it and re-weld it once it's required again
- Film cutting group
- Control by P.L.C.
- The machine is supplied with CE standards certification
- Productive capacity 180 pal/h

 Macchina avvolgitrice automatica a doppia bobina mod. UNIBAND 600 AUTO che consente di applicare ai Vs. carichi palettizzati una fascia orizzontale (solitamente pubblicitaria) con film estensibile prestámpato nella parte superiore

 Fully automatic pallet wrapping machine mod. UNIBAND 600 AUTO to apply a horizontal stretch film band around the pallet load. The application of such band can serve different purposes, such as bundling half-pallets or applying a printed band for publicity purposes

 Máquina enfundadora automática mod. UNIBAND 600 AUTO para la colocación de una banda de film extensible alrededor del palet. El proposito de esta banda puede ser la agrupacion de medios palets o la presentación de una banda impresa para fines publicitarios

 Banderoleuse automatique mod. UNIBAND 600 AUTO pour appliquer une bande horizontale (généralement publicitaire) de film étirable autour de la palette

## DESCRIPCIÓN

### ESTRUCTURA MECÁNICA

- Estructura principal construída en acero tubular pintada con base antioxidante y color epóxico en varias capas

### CARACTERÍSTICAS OPERATIVAS

- Nr. 2 grupos porta-bobinas de film extensible instalados a ambos lados del transportador
- Control electro neumático de la apertura y cierre de los brazos de corte y soldadura
- Dos grupos de soldadura separados, para permitir la carga de las bobinas de film a los lados del palet
- Durante el ciclo, el film pasa entre 2 rodillos, obteniendo un pre-estiraje que permite tener una mejor aplicación de la banda. Cuando el palet se detiene apenas pasando la máquina, el doble grupo de soldadura y corte inmediatamente cierra. El ciclo de envoltura se completa entonces y los palets salen al area de descarga
- Esta enfundadora tiene una alta capacidad productiva (180 palet/hr con una velocidad de transportadores de 15 m/min). La máquina ha sido diseñada para ahorrar material al máximo y garantizar un servicio confiable durante un largo tiempo
- Los cabezales cuentan con movimiento vertical que permite la exclusión en automatico de la aplicación de la banda, sin necesidad de cortar el film, separarlo y volver a soldarlo cuando se requiera nuevamente
- Un grupo de corte de film
- Control por medio de PLC
- La máquina está construída de acuerdo con las normativas vigentes en la CE y se entrega con la certificación correspondiente
- Capacidad productiva 180 pal/h

## DESCRIPTION

### STRUCTURE MÉCANIQUE

- Structure principale en acier verni avec fond antirouille et couleur époxydique de plusieurs couches

### CARACTÉRISTIQUES OPÉRATIVES

- Nr. 2 bobines de film étirable placées à coté du convoyeur à rouleaux
- Ouverture / fermeture bars de soudure/coupe avec contrôle pneumatique
- Deux groupes de soudage séparés permettent de charger les bobines de film sur les deux faces de la palette
- Pendant le cycle, le film passe à travers deux rouleaux pour obtenir un pré-étirage qui permet une meilleure force de contenance des produits. Lorsque la charge de la palette arrête, les barres à double soudure avec dispositif de coupe intercalé se ferment automatiquement. L'enroulement est ainsi complété et le produit va en direction de la zone de décharge
- Cette banderoleuse a une capacité de production élevée (180 pallettes / heure - vitesse de convoyeurs 15 mt/min). La machine a été conçue pour obtenir les économies maximales de film avec un système qui garantit un service fiable pendant une longue période
- Le mouvement vertical de la tête permet d'exclure automatiquement l'application de la bande, sans la nécessité de couper le film, le séparer et re-souder au redémarrage de la machine
- Un groupe de coupe-film
- Armoire électrique pour la gestion des toutes les fonctions de la machine contrôlé par PLC
- La machine est construit en conformité aux Normatives Européennes en vigueur
- Production 180 pal/h

# UNIWRAP 900 AUTO



## DESCRIZIONE

### STRUTTURA MECCANICA

- Struttura principale costruita in acciaio tubolare verniciata con fondo antiruggine e colore epossidico a più strati
- Anello rotante fissato su ruote di supporto ed azionato da motoriduttore mediante trasmissione a cinghia

### CARATTERISTICHE OPERATIVE

- Partenza/arresto progressivi dell'anello rotante controllati da inverter
- Velocità di rotazione dell'anello rotante controllata da inverter
- Velocità di salita e discesa del carrello portabobina controllati da inverter. Le velocità sono impostabili in maniera differenziata per ottenere la più ampia flessibilità nell'impostazione del ciclo di fasciatura che si desidera effettuare
- Fotocellula per la rilevazione automatica dell'altezza del carico da avvolgere
- Numero dei giri di avvolgimento impostabili separatamente sia nella parte superiore che inferiore del carico
- Dispositivo per la centratura automatica del pallet in posizione di fasciatura
- Segnalazione luminosa ed acustica di rottura/fine film estensibile avvolgitore
- Programma per esclusione del ciclo di fasciatura (avvolgitrice)
- Timer per la regolazione dello sbordo del film nella parte superiore del carico
- Pre-stiro elettronico motorizzato con percentuale fissa mod. PE/1RMI e dispositivo per la regolazione della tensione del film sullo spigolo del carico da avvolgere
- Saldatore pneumatico su contro-piastra (senza contatto con il prodotto)
- La macchina è costruita in modo tale che il gruppo portabobina si muove insieme al gruppo di pinze/taglio: in questa configurazione la macchina è in grado di effettuare i cicli di avvolgitura più svariati potendo iniziare e terminare il ciclo nei vari punti del pallet
- Quadro di comando per la gestione di tutte le funzioni della macchina controllato da PLC
- Pannello operatore completo di visualizzatore e tastiera per:
  - visualizzazione degli allarmi
  - selezione delle operazioni manuali
  - impostazione dei tempi del ciclo di fasciatura
- La macchina è costruita in conformità alle vigenti normative CE
- Produzione pallet 100 pal/h

## DESCRIPTION

### MECHANICAL FRAME

- Main steel made frame painted with anti-corrosive coating and epoxy paint in several layers
- Rotary ring fixed on supporting wheels with belt transmission driven by gear motor

### OPERATIONAL FEATURES

- Soft start and slackening of the rotary ring controlled by inverter
- Electronic adjustable rotation speed of the rotary ring controlled by inverter
- Electronic adjustable upward/downward speed of the pre-stretch unit controlled by inverter. These speeds may have different parameters in order to have maximum flexibility in the settings of the required wrapping cycle
- Photocell for automatic pallet height detection
- Adjustable number of revolutions at the top and bottom of the palletised load
- Device for automatic longitudinal pallet centering in wrapping position
- Electronic control of end/breaking of the stretch-film on the pallet wrapper
- Program for pallet wrapping exclusion
- Timer for the overlap of the stretch film on the top of the palletised load
- Electronic powered Pre-stretch unit mod. PE/1RMI with fixed ratio (film width mm. 500) and adjustable tension of the stretch film on the corner of the load
- Electropneumatic welding unit by contra-plate (no contact with the load)
- The machine is complete with pliers, cutting arm, brush to stick the stretch film to the side of the pallet and all the useful devices to perform a fully automatic working cycle
- Control by P.L.C.
- Operating panel complete with digital display and keyboard to control:
  - autodiagnosis program and visualisation of the alarms
  - selection of manual operations
  - settings of the wrapping cycle
- The machine is supplied with CE standards certification
- Productive capacity 100 pal/h



 Macchina avvolgitrice automatica ad anello rotante mod. UNIWRAP 900 AUTO per l'imbballaggio di unità palettizzate con film estensibile

 Fully automatic pallet wrapping machine mod. UNIWRAP 900 AUTO to perform pallet stretch wrapping by ring rotation

 Máquina enfardadora automática de anillo rotatorio mod. UNIWRAP 900 AUTO para el embalaje de U.D.C. paletizadas con film extensible

 Banderoleuse automatique par anneau tournant mod. UNIWRAP 900 AUTO pour l'emballages des charges sur palettes en utilisant film étirable

## DESCRIPCIÓN

### ESTRUCTURA MECÁNICA

- Estructura principal construida en acero tubular pintada con base antioxidante y color epóxico en varias capas
- Anillo rotatorio fijado sobre ruedas de soporte y accionado por un motorreductor a través de tracción de cinturonas

### CARACTERÍSTICAS OPERATIVAS

- Arranque y paro progresivo del anillo rotatorio controlado por variador de frecuencia
- Velocidad de rotación del anillo rotatorio controlado por variador de frecuencia
- Regulación electrónica de la velocidad de subida y bajada del grupo porta bobinas que permite un enfardado con diferentes espirales controlado por variador de frecuencia
- Fotocélula para la detección automática de la altura de la carga
- Número ajustable de revoluciones en la parte superior e inferior de la carga paletizada
- Dispositivo para el centrado automático del palet en posición de enfardado
- Señal luminosa y acústica de ruptura/fin del film extensible de la enfardadora
- Programa para la exclusión de la fase de enfardado
- Temporizador para la regulación del film que sobresale por la parte superior de la carga
- Pre-estiro electrónico motorizado mod. PE/1RMI (ancho bobina film mm. 500) con porcentual de pre-estiro fijo y dispositivo para la regulación de la tensión del film sobre los ángulos de la carga a enfardar
- Soldador de contra - platina (sin contacto con el producto)
- La máquina está construida de manera que el grupo portabobinas se mueve junto a el grupo de pinzas/corte. De esta manera la enfardadora puede efectuar varios ciclos de enfardado empezando y terminando el ciclo en diferentes puntos del pallet
- Control por medio de PLC
- Interface operador, incluyendo un teclado, para controlar:
  - programa de autodiagnóstico y visualización de las alarmas
  - selección de las funciones manuales
  - regulación de los tiempos del ciclo de enfardado
- La máquina está construida de acuerdo con las normativas vigentes en la CE y se entrega con la certificación correspondiente
- Capacidad productiva 80 pal/h

## DESCRIPTION

### STRUCTURE MÉCANIQUE

- Structure principale construite en acier tubulaire, vernie avec fond antirouille et couleur époxydique de plusieurs couches
- Anneau tournant installé sur roues de support avec courroie d'entraînement actionnée par motoréducteur

### CARACTÉRISTIQUES OPÉRATIVES

- Démarrage et ralentissement progressifs de l'anneau tournant contrôlés par variateur de fréquence
- Dispositif pour le réglage électronique de la vitesse de rotation de l'anneau tournant contrôlée par variateur de fréquence
- Dispositif pour le réglage électronique de la vitesse de montée et descente du chariot porte-bobine pour obtenir des emballages avec différentes spirales, contrôlé par variateur de fréquence
- Cellule photoélectrique pour la détection automatique de la hauteur de la charge
- Nombre des tours programmables séparément soit dans la partie supérieure soit dans la partie inférieure de la charge
- Dispositif pour le centrage automatique de la palette en position de banderolage
- Dispositif pour la signalisation lumineuse/acoustique de rupture/fin film étirable
- Programme pour l'exclusion du cycle de banderolage de la palette
- Timer pour le réglage du chevauchement du film étirable dans la partie supérieure de la charge
- Groupe de Pré-étirage motorisé avec pourcentage fixe mod. PE/1RMI (laize du film mm. 500) et dispositif pour le réglage de la tension du film sur les coins de la charge à filmer
- Soudeur électropneumatique queue du film sur contre-plaque (sans contact avec le produit)
- La machine est complète de groupe pinces, coupage et balayage du film étirable à côté de la palette
- Armoire électrique pour la gestion des toutes les fonctions de la machine contrôlé par PLC
- Panneau opérateur complet d'afficheur et clavier pour:
  - visualisation des alarmes
  - sélection des opérations manuelles
  - réglage des cycles de banderolage
- La machine est construite en conformité aux Normatives Européennes en vigueur
- Production 80 pal/h

# UNIWRAP 900 AE



## DESCRIZIONE

### STRUTTURA MECCANICA

- Struttura principale costruita in acciaio tubolare verniciata con fondo antiruggine e colore epossidico a più strati
- Anello rotante fissato su ruote di supporto ed azionato da motoriduttore mediante trasmissione a cinghia

### CARATTERISTICHE OPERATIVE

- Partenza/arresto progressivi dell'anello rotante controllati da inverter
- Velocità di rotazione dell'anello rotante controllata da inverter
- Velocità di salita e discesa del carrello portabobina controllati da inverter. Le velocità sono impostabili in maniera differenziata per ottenere la più ampia flessibilità nell'impostazione del ciclo di fasciatura che si desidera effettuare
- Fotocellula per la rilevazione automatica dell'altezza del carico da avvolgere
- Numero dei giri di avvolgimento impostabili separatamente sia nella parte superiore che inferiore del carico
- Dispositivo per la centratura automatica del pallet in posizione di fasciatura
- Segnalazione luminosa ed acustica di rottura/fine film estensibile avvolgitore e film PE mettifoglio
- Programma per esclusione del ciclo di copertura superiore (mettifoglio)
- Timer per la regolazione dello sbordo del film nella parte superiore del carico
- Pre-stiro elettronico motorizzato con percentuale fissa mod. PE/1RMI e dispositivo per la regolazione della tensione del film sullo spigolo del carico da avvolgere
- Saldatore pneumatico su contra-piastra (senza contatto con il prodotto)
- La macchina è costruita in modo tale che il gruppo portabobina si muove insieme al gruppo di pinze/taglio: in questa configurazione la macchina è in grado di effettuare i cicli di avvolgitura più svariati potendo iniziare e terminare il ciclo nei vari punti del pallet
- Quadro di comando per la gestione di tutte le funzioni della macchina controllato da PLC
- Pannello operatore completo di visualizzatore e tastiera per:
  - visualizzazione degli allarmi
  - selezione delle operazioni manuali
  - impostazione dei tempi del ciclo di fasciatura
- La macchina è costruita in conformità alle vigenti normative CE
- Produzione pallet 60 pal/h

## DESCRIPTION

### MECHANICAL FRAME

- Main steel made frame painted with anti-corrosive coating and epoxy paint in several layers
- Rotary ring fixed on supporting wheels with belt transmission driven by gear motor

### OPERATIONAL FEATURES

- Soft start and slackening of the rotary ring controlled by inverter
- Electronic adjustable rotation speed of the rotary ring controlled by inverter
- Electronic adjustable upward/downward speed of the pre-stretch unit controlled by inverter. These speeds may have different parameters in order to have maximum flexibility in the settings of the required wrapping cycle
- Photocell for automatic pallet height detection
- Adjustable number of revolutions at the top and bottom of the palletised load
- Device for automatic longitudinal pallet centering in wrapping position
- Electronic control of end/breaking of the stretch-film on the pallet wrapper and PE film
- Program for pallet top-sheet dispenser exclusion
- Timer for the overlap of the stretch film on the top of the palletised load
- Electronic powered Pre-stretch unit mod. PE/1RMI with fixed ratio (film width mm. 500) and adjustable tension of the stretch film on the corner of the load
- Electropneumatic welding unit by contra-plate (no contact with the load)
- The machine is complete with pliers, cutting arm, brush to stick the stretch film to the side of the pallet and all the useful devices to perform a fully automatic working cycle
- Control by P.L.C.
- Operating panel complete with digital display and keyboard to control:
  - autodiagnosis program and visualisation of the alarms
  - selection of manual operations
  - settings of the wrapping cycle
- The machine is supplied with CE standards certification
- Productive capacity 60 pal/h

 Macchina avvolgitrice automatica ad anello rotante completa di mettifoglio integrato mod. UNIWRAP 900 AE per l'imbballaggio ermetico di unità palettizzate con film estensibile e top in PE

 Fully automatic ring rotation pallet wrapping machine and fully automatic top PE sheet dispenser mod. UNIWRAP 900 AE to provide waterproof packaging by ring rotation

 Máquina enfardadora automática de anillo rotatorio y dispensador de folio automático mod. UNIWRAP 900 AE para el embalaje a prueba de agua de unidades paletizadas con film extensible y folio en PE

 Banderoleuse automatique par anneau tournante complète d'un devoir de coiffes PE mod. UNIWRAP 900 AE pour l'emballage étanche à l'eau des charges sur palettes en utilisant film étirable et film PE

## DESCRIPCIÓN

### ESTRUCTURA MECANICA

- Estructura principal construida en acero tubular pintada con base antioxidante y color epoxico en varias capas
- Anillo rotatorio fijado sobre ruedas de soporte y accionado por un motorreductor a través de tracción de cinturonas

### CARACTERISTICAS OPERATIVAS

- Arranque y paro progresivo del anillo rotatorio controlado por variador de frecuencia
- Velocidad de rotación del anillo rotatorio controlado por variador de frecuencia
- Regulación electrónica de la velocidad de subida y bajada del grupo porta bobinas que permite un enfardado con diferentes espirales controlado por variador de frecuencia
- Fotocélula para la detección automática de la altura de la carga
- Número ajustable de revoluciones en la parte superior e inferior de la carga paletizada
- Dispositivo para el centrado automático del palet en posición de enfardado
- Señal luminosa y acústica de ruptura/fin del film extensible de la enfardadora y PE film
- Programa para la exclusión del dispensador de folio automático
- Temporizador para la regulación del film que sobresale por la parte superior de la carga
- Pre-estiro electrónico motorizado mod. PE/1RMI (ancho bobina film mm. 500) con porcentual de pre-estiro fijo y dispositivo para la regulación de la tensión del film sobre los ángulos de la carga a enfardar
- Soldador de contra - platina (sin contacto con el producto)
- La máquina está construida de manera que el grupo portabobinas se mueve junto a el grupo de pinzas/corte. De esta manera la enfardadora puede efectuar varios ciclos de enfardado empezando y terminando el ciclo en diferentes puntos del pallet
- Control por medio de PLC
- Interface operador, incluyendo un teclado, para controlar:
  - programa de autodiagnóstico y visualización de las alarmas
  - selección de las funciones manuales
  - regulación de los tiempos del ciclo de enfardado
- La máquina está construida de acuerdo con las normativas vigentes en la CE y se entrega con la certificación correspondiente
- Capacidad productiva 60 pal/h

## DESCRIPTION

### STRUCTURE MÉCANIQUE

- Structure principale construite en acier tubulaire, vernie avec fond antirouille et couleur époxydique de plusieurs couches
- Anneau tournant installé sur roues de support avec courroie d'entraînement actionnée par motoréducteur

### CARACTÉRISTIQUES OPÉRATIVES

- Démarrage et ralentissement progressifs de l'anneau tournant contrôlés par variateur de fréquence
- Dispositif pour le réglage électronique de la vitesse de rotation de l'anneau tournant contrôlée par variateur de fréquence
- Dispositif pour le réglage électronique de la vitesse de montée et descente du chariot porte-bobine pour obtenir des emballages avec différentes spirales, contrôlé par variateur de fréquence
- Cellule photoélectrique pour la détection automatique de la hauteur de la charge
- Nombre des tours programmables séparément soit dans la partie supérieure soit dans la partie inférieure de la charge
- Dispositif pour le centrage automatique de la palette en position de banderolage
- Dispositif pour la signalisation lumineuse/acoustique de rupture/fin film étirable et film PE
- Programme pour l'exclusion du cycle de couverture supérieure de la palette
- Timer pour le réglage du chevauchement du film étirable dans la partie supérieure de la charge
- Groupe de Pré-étirage motorisé avec pourcentage fixe mod. PE/1RMI (laize du film mm. 500) et dispositif pour le réglage de la tension du film sur les coins de la charge à filmer
- Soudeur électropneumatique queue du film sur contre-plaque (sans contact avec le produit)
- La machine est complète de groupe pinces, coupage et balayage du film étirable à côté de la palette
- Armoire électrique pour la gestion des toutes les fonctions de la machine contrôlé par PLC
- Panneau opérateur complet d'afficheur et clavier pour:
  - visualisation des alarmes
  - sélection des opérations manuelles
  - réglage des cycles de banderolage
- La machine est construit en conformité aux Normatives Européennes en vigueur
- Production 60 pal/h

# UNIWRAP 1000 AUTO

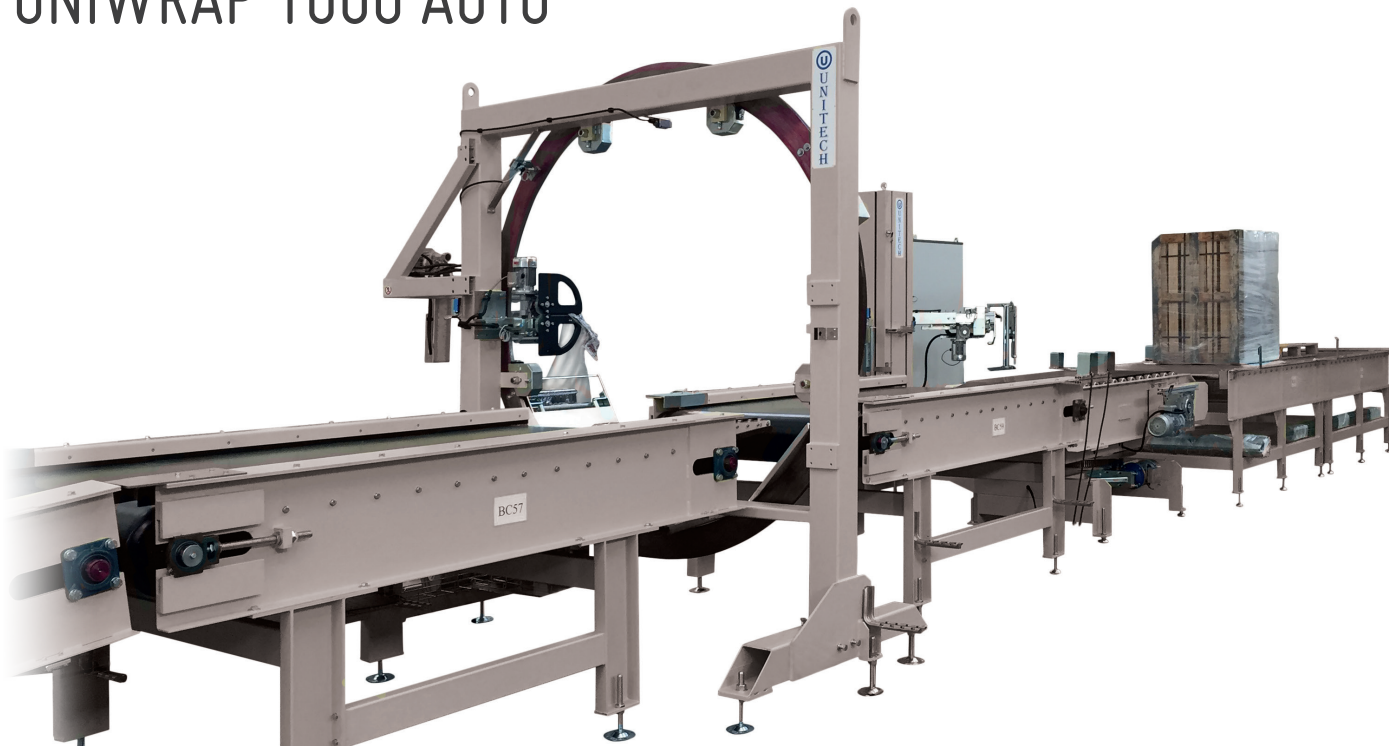

## DESCRIZIONE

### STRUTTURA MECCANICA

- Struttura principale costruita in acciaio tubolare verniciata con fondo antiruggine e colore epossidico a più strati
- Anello rotante fissato su struttura in acciaio ed azionato da motoriduttore avente potenza kW 3 auto frenante

### CARATTERISTICHE OPERATIVE

- Partenza/arresto progressivi dell'anello rotante controllati da inverter
- Dispositivo per la regolazione elettronica della velocità di rotazione dell'anello controllata da inverter per ottenere l'impostazione del passo di fasciatura
- Inverter per regolazione del passo di fasciatura del prodotto
- Il gruppo portabobina è completo di pre-stiro ad ingranaggi a percentuale fissa
- Numero di avvolgimenti programmabili separatamente nella parte iniziale e finale del carico
- Sensori per la rilevazione automatica della lunghezza del carico da avvolgere
- Trasportatore a tappeto di raccordo
- Possibilità di esclusione della fase di avvolgitura
- Timer per la regolazione dello sbordo del film nella parte superiore del carico
- La macchina è completa di gruppo pinze, taglio film al lato del pallet e ogni altro dispositivo necessario a renderne automatico il ciclo di avvolgitura
- Quadro di comando per la gestione di tutte le funzioni della macchina controllato da PLC
- Pannello operatore completo di visualizzatore e tastiera per:
  - visualizzazione degli allarmi
  - selezione delle operazioni manuali
  - impostazione dei tempi del ciclo di fasciatura
- La macchina è costruita in conformità alle vigenti normative CE

## DESCRIPTION

### MECHANICAL FRAME

- Main steel made frame painted with anti-corrosive coating and epoxy paint in several layers
- Rotary ring installed on main steel frame powered by 3 kW gear-motor with brake

### OPERATIONAL FEATURES

- Soft start and slackening of the rotary ring controlled by inverter
- Electronic adjustable rotation speed to adjust the wrapping pitch on the product, controlled by inverter. These speeds may have different parameters in order to have maximum flexibility in the settings of the required wrapping cycle
- Mechanical pre-stretch with fixed ratio
- Electronic adjustable rotation speed of the rotary ring controlled by inverter
- Adjustable number of turns at the beginning /end of the load
- Sensor for automatic product length detection
- Driven belt conveyor
- Program for pallet wrapping exclusion
- Timer for the overlap of the stretch film on the top of the palletised load
- The machine is complete with pliers, cutting arm, brush to stick the stretch film to the side of the pallet and all the useful devices to perform a fully automatic working cycle
- Control by P.L.C.
- Operating panel complete with digital display and keyboard to control:
  - autodiagnosis program and visualisation of the alarms
  - selection of manual operations
  - settings of the wrapping cycle
- The machine is supplied with CE standards certification

 Macchina avvolgitrice automatica mod. UNIWRAP 1000 AUTO a 1 bobina per l'imballaggio longitudinale di prodotti, utilizzando film estensibile

 Fully automatic pallet wrapping machine mod. UNIWRAP 1000 AUTO to provide stretch wrapping of long products by ring rotation

 Máquina enfardadora automática de anillo rotante mod. UNIWRAP 1000 AUTO para el embalaje de productos largos con film extensible

 Banderoleuse automatique à anneau tournant mod. UNIWRAP 1000 AUTO pour l'emballage vertical des produits en utilisant film étirable

## DESCRIPCIÓN

### ESTRUCTURA MECANICA

- Estructura principal construída en acero tubular pintada con base antioxidante y color epóxico en varias capas
- Anillo rotante fijado sobre estructura principal y accionado mediante motorreductor teniendo una potencia de 3 kW autofrenante

### CARACTERÍSTICAS OPERATIVAS

- Arranque y paro progresivo del anillo rotatorio controlado por variador de frecuencia
- Regulación electrónica de la velocidad de rotación del anillo controlada por variador de frecuencia que permite un enfardado con diferentes espirales
- Carro bobina con porcentaje fijo de pre-estiramiento
- Regulación electrónica de la velocidad de rotación del anillo controlada por variador de frecuencia que permite un enfardado con diferentes espirales
- Numero de vueltas de enfardado programables por separado tanto en la parte inicial como final de la carga
- Fococélula para la detección automática de la longitud de la carga
- Transportador con cinta motorizada
- Programa para la exclusión del ciclo de enfardado
- Temporizador para la regulación del film que sobresale por la parte superior de la carga
- La máquina está dotada de un grupo pinza, corte del film al lado del palet y todos los dispositivos necesarios para hacer posible un ciclo de enfardado completamente automático
- Control por medio de PLC
- Interface operador, incluyendo un teclado, para controlar:
  - programa de autodiagnóstico y visualización de las alarmas
  - selección de las funciones manuales
  - regulación de los tiempos del ciclo de enfardado
- La máquina está construída de acuerdo con las normativas vigentes en la CE y se entrega con la certificación correspondiente

## DESCRIPTION

### STRUCTURE MÉCANIQUE

- Structure principale construite en acier tubulaire, vernie avec fond antirouille et couleur époxydique de plusieurs couches
- Anneau principale fixé sur structure en acier et actionné par motoréducteur avec frein ayant puissance kW 3

### CARACTÉRISTIQUES OPÉRATIVES

- Démarrage et ralentissement progressifs de l'anneau tournant contrôlés par variateur de fréquence
- Dispositif pour le réglage électronique de la vitesse de rotation du chariot porte-bobine pour obtenir des emballages avec différentes spirales, contrôlé par variateur de fréquence
- Chariot porte-bobine avec pourcentage de pré-étirage fixe
- Dispositif pour le réglage de la vitesse de rotation de l'anneau contrôlé par variateur de fréquence
- Nombre des tours programmables séparément dans la partie initial et final de la charge
- Cellule photoélectrique pour détection automatique de la longueur de la charge
- Convoyeur à tapis motorisé
- Programme pour l'exclusion du cycle de banderolage
- Timer pour le réglage du chevauchement du film étirable dans la partie supérieure de la charge
- La machine est complète de groupe pinces, coupage et balayage du film étirable à côté de la palette et de n'importe quel dispositif nécessaire à rendre le cycle de banderolage palettes automatique
- Armoire électrique pour la gestion des toutes les fonctions de la machine contrôlé par PLC
- Panneau opérateur complet d'afficheur et clavier pour:
  - visualisation des alarmes
  - sélection des opérations manuelles
  - réglage des cycles de banderolage
- La machine est construit en conformité aux Normatives Européennes en vigueur



# UNIWRAP 1000 AE



## DESCRIZIONE

### STRUTTURA MECCANICA

- Struttura principale costruita in acciaio tubolare verniciata con fondo antiruggine e colore epossidico a più strati
- Anello rotante fissato su struttura in acciaio ed azionato da motoriduttore avente potenza kW 3 auto frenante

### CARATTERISTICHE OPERATIVE

- Partenza/arresto progressivi dell'anello rotante controllati da inverter
- Inverter per regolazione del passo di fasciatura del prodotto
- Il gruppo portabobina è completo di pre-stiro ad ingranaggi a percentuale fissa
- Numero di avvolgimenti programmabili separatamente nella parte iniziale e finale del carico
- Sensori per la rilevazione automatica della lunghezza del carico da avvolgere
- Trasportatore a tappeto di raccordo
- Possibilità di esclusione della fase di avvolgitura
- Timer per la regolazione dello sbordo del film nella parte superiore del carico
- La macchina è completa di gruppo pinze, taglio film al lato del pallet e ogni altro dispositivo necessario a renderne automatico il ciclo di avvolgitura
- Quadro di comando per la gestione di tutte le funzioni della macchina controllato da PLC
- Pannello operatore completo di visualizzatore e tastiera per:
  - visualizzazione degli allarmi
  - selezione delle operazioni manuali
  - impostazione dei tempi del ciclo di fasciatura
- La macchina è costruita in conformità alle vigenti normative CE

## DESCRIPTION

### MECHANICAL FRAME

- Main steel made frame painted with anti-corrosive coating and epoxy paint in several layers
- Rotary ring installed on main steel frame powered by 3 kW gear-motor with brake

### OPERATIONAL FEATURES

- Soft start and slackening of the rotary ring controlled by inverter
- Mechanical pre-stretch with fixed ratio
- Electronic adjustable rotation speed of the rotary ring controlled by inverter
- Adjustable number of turns at the beginning /end of the load
- Sensor for automatic product length detection
- Driven belt conveyor
- Program for pallet wrapping exclusion
- Timer for the overlap of the stretch film on the top of the palletised load
- The machine is complete with pliers, cutting arm, brush to stick the stretch film to the side of the pallet and all the useful devices to perform a fully automatic working cycle
- Control by P.L.C.
- Operating panel complete with digital display and keyboard to control:
  - autodiagnosis program and visualisation of the alarms
  - selection of manual operations
  - settings of the wrapping cycle
- The machine is supplied with CE standards certification

 Macchina avvolgitrice automatica mod. UNIWRAP 1000 AE  
per l'imbballaggio esaedrico di balle di rifiuti

 Fully automatic pallet wrapping machine mod. UNIWRAP 1000 AE  
to provide stretch hexahedral wrapping of waste bales by ring rotation

 Máquina enfardadora automática de anillo rotante mod. UNIWRAP 1000 AE  
para el embalaje hexaédrico de fardos de residuos con film extensible

 Banderoleuse automatique à anneau tournant mod. UNIWRAP 1000 AE  
pour l'emballage hexaédrique des balles de déchets urbains en utilisant film étirable

## DESCRIPCIÓN

### ESTRUCTURA MECÁNICA

- Estructura principal construida en acero tubular pintada con base antioxidante y color epóxico en varias capas
- Anillo rotante fijado sobre estructura principal y accionado mediante moto reductor teniendo una potencia de 3 kW autofrenante

### CARACTERÍSTICAS OPERATIVAS

- Arranque y paro progresivo del anillo rotatorio controlado por variador de frecuencia
- Carro bobina con porcentaje fijo de pre-estiramiento
- Regulación electrónica de la velocidad de rotación del anillo controlada por variador de frecuencia que permite un enfardado con diferentes espirales
- Numero de vueltas de enfardado programables por separado tanto en la parte inicial como final de la carga
- Fotocélula para la detección automática de la longitud de la carga
- Transportador con cinta motorizada
- Programa para la exclusión del ciclo de enfardado
- Temporizador para la regulación del film que sobresale por la parte superior de la carga
- La máquina está dotada de un grupo pinza, corte del film al lado del palet y de todos los dispositivos necesarios para hacer posible un ciclo de enfardado completamente automático
- Control por medio de PLC
- Interface operador, incluyendo un teclado, para controlar:
  - programa de autodiagnóstico y visualización de las alarmas
  - selección de las funciones manuales
  - regulación de los tiempos del ciclo de enfardado
- La máquina está construida de acuerdo con las normativas vigentes en la CE y se entrega con la certificación correspondiente

## DESCRIPTION

### STRUCTURE MÉCANIQUE

- Structure principale construite en acier tubulaire, vernie avec fond antirouille et couleur époxydique de plusieurs couches
- Anneau principale fixé sur structure en acier et actionné par motoréducteur avec frein ayant puissance kW 3

### CARACTÉRISTIQUES OPÉRATIVES

- Démarrage et ralentissement progressifs de l'anneau tournant contrôlés par variateur de fréquence
- Chariot porte-bobine avec pourcentage de pré-étirage fixe
- Dispositif pour le réglage de la vitesse de rotation de l'anneau contrôlé par variateur de fréquence
- Nombre des tours programmables séparément dans la partie initial et final de la charge
- Cellule photoélectrique pour détection automatique de la longueur de la charge
- Convoyeur à tapis motorisé
- Programme pour l'exclusion du cycle de banderolage
- Timer pour le réglage du chevauchement du film étirable dans la partie supérieure de la charge
- La machine est complète de groupe pinces, coupage et balayage du film étirable à côté de la palette et de n'importe quel dispositif nécessaire à rendre le cycle de banderolage palettes automatique
- Armoire électrique pour la gestion des toutes les fonctions de la machine contrôlé par PLC
- Panneau opérateur complet d'afficheur et clavier pour:
  - visualisation des alarmes
  - sélection des opérations manuelles
  - réglage des cycles de banderolage
- La machine est construit en conformité aux Normatives Européennes en vigueur

# OPTIONS

UNIWRAP 80 S  
 UNIWRAP 80 T  
 UNIWRAP 100 S  
 UNIWRAP 100 T  
 UNIWRAP 100 SB  
 UNIWRAP 100 AUTO  
 UNIWRAP 200 AUTO  
 UNIWRAP 200 AE  
 UNIWRAP 300 AUTO  
 UNIWRAP 300 AE  
 UNIWRAP 300 AVDB  
 UNIBAND 600 AUTO  
 UNIWRAP 900 AUTO  
 UNIWRAP 900 AE  
 UNIWRAP 1000 AUTO  
 UNIWRAP 1000 AE

- Carrello freno meccanico con innesto
- Trolley with mechanical brake and engagement / disengagement
- Carro con freno mecánico con enganche/desenganche
- Chariot avec frein mécanique et embrayage / débrayage



- Frizione elettromagnetica per tensionamento film direttamente da pannello operatore
- Electromagnetic friction to adjust film tension directly from control panel
- Carro con freno elettromagnético
- Chariot avec friction électromagnétique



- Pre-stiro meccanico 100% (peso minimo bancale 170 kg)
- Mechanical pre-stretch 100 % (pallet minimum weight: 170 kg)
- Pre-estiro mecánico 100% (peso minimo palet: 170 kg)
- Pré-étirage mécanique 100 % (poids minimum palette: 170 kg)

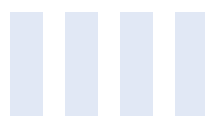

- Pre-stiro meccanico ad ingranaggi
- Mechanical pre-stretch with gears
- Pre-estiro mecánico con engranes
- Pré-étirage mécanique



- Pre-stiro elettronico motorizzato con percentuale fissa (260% max) mod. PE/1RMI (altezza film mm. 500/mm. 750) per un ottimale compattamento del carico da avvolgere ed un notevole risparmio del film estensibile
- Electronic powered pre-stretch unit with fixed ratio (max 260%) mod. PE/1RMI (film height mm. 500/mm. 750) and adjustable tension of the stretch film on the corner of the load
- Pre-estiro electrónico motorizado mod. PE/1RMI (ancho bobina film mm. 500/mm. 750) con porcentual de pre-estiro fija (max 260%) y dispositivo para la regulación de la tensión del film sobre los angulos de la carga a enfardar
- Pré-étirage électronique motorisé avec pourcentage fixe (valeur max. 260%) mod. PE/1RMI (laize du film mm. 500/ mm. 750) et dispositif pour le réglage de la tension du film sur les coins de la charge à filmer



- Pre-stiro elettronico motorizzato mod. PE/2RM (altezza film mm. 500/mm. 750) con percentuale variabile direttamente dal pannello operatore, che consente di sfruttare al meglio le caratteristiche elastiche del film estensibile con un ottimale compattamento del carico da avvolgere ed un notevole risparmio in termini di materiale utilizzato
- Electronic powered pre-stretch unit mod. PE/2RM (film height mm. 500/mm. 750) with adjustable ratio directly from the control panel and adjustable tension of the stretch film on the corners of the load
- Pre-estiro electrónico de 2 rodillos motorizados mod. PE/2RM (ancho bobina film mm. 500/mm. 750) con porcentual de pre-estiro regulable directamente desde el cuadro de control y dispositivo para la regulación de la tensión del film sobre los ángulos de la carga a enfardar
- Pré-étirage électronique à 2 rouleaux motorisés mod. PE/2RM (laize du film mm. 500/ mm. 750) avec pourcentage variable directement du panneau operateur et dispositif pour le réglage de la tension du film sur les coins de la charge à filmer

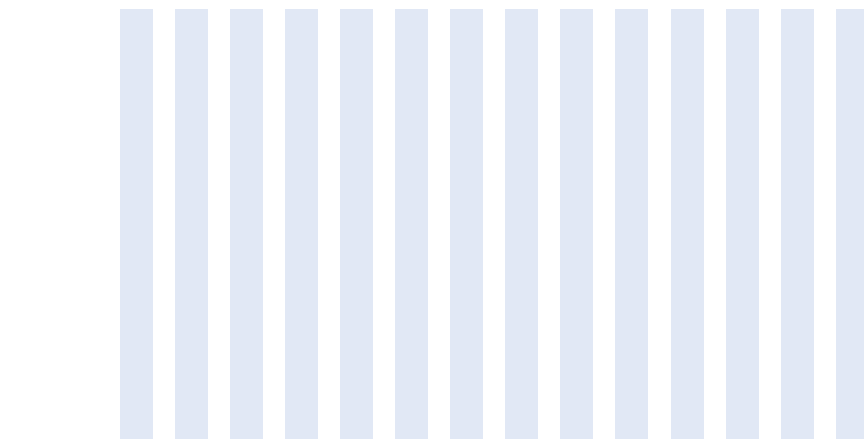









UNIWRAP 80 S  
 UNIWRAP 80 T  
 UNIWRAP 100 S  
 UNIWRAP 100 T  
 UNIWRAP 100 SB  
 UNIWRAP 100 AUTO  
 UNIWRAP 200 AUTO  
 UNIWRAP 200 AE  
 UNIWRAP 300 AUTO  
 UNIWRAP 300 AE  
 UNIWRAP 300 AVDB  
 UNIBAND 600 AUTO  
 UNIWRAP 900 AUTO  
 UNIWRAP 900 AE  
 UNIWRAP 1000 AUTO  
 UNIWRAP 1000 AE

- Riduttore di fascia per saldatura completa su contro-piastra (solo per gruppi di pre-stiro con H 750 mm)
- Device installed on the cutting arm to reduce stretch film height for complete welding on the contra-plate (only for pre-stretch group with mm. 750 film)
- Reductor ancho film para conseguir una soldadura completa sobre la contra-platina (solo en grupos de pre-estiro con ancho film mm. 750)
- Réducteur du laize du film étirable pour créer un soudure complète sur la contre-plaque (seulement pour groupe de pré-étirage avec film laize mm. 750)

- Riduttore di fascia per creare un effetto "legatura orizzontale" sui vari strati del carico; il sistema può essere escluso da pannello operatore
- Device to reduce stretch film height in order to create a "pre-stretched rope" and apply it on the layers of the load as a horizontal strap or directly on the pallet wood to secure the load to it. The system is controlled by PLC and may be excluded directly from operating panel
- Reductor ancho film para conseguir un "cordón" para sujecion horizontal en todos los estratos de la carga. El sistema puede ser excluido desde el panel de control
- Réducteur du laize du film étirable pour créer un "cordon horizontal" sur les couches de la charge et pour fixer la charge à la palette en bois

- Dispositivo per il taglio del film in 3 bande con rinforzo laterale per permettere l'areazione del carico (effetto anticondensa); il sistema può essere escluso da pannello operatore
- Device to cut stretch film width into 3 stripes and wrap the pallet in order to create an "anti-condensation packaging". The system is controlled by PLC and may be excluded directly from operating panel
- Dispositivo para el corte del film en 3 bandas con refuerzo lateral para permitir la aireación de la carga (empaques anticondensación). El sistema puede ser excluido desde el panel de control
- Dispositif pour la coupe du film en 3 bandes pour permettre l'aération de la charge (« anti condensation »)

- Condizionatore per armadio elettrico
- Air conditioning for temperature control
- Acondicionamiento de aire para control de temperatura
- Climatisation pour armoire électrique

- Modem per servizio assistenza via internet
- Modem for remote assistance via Internet
- Modem para servicio de asistencia en remoto via internet
- Modem pour service assistance par internet (service gratuit)

- Altri componenti e optional su richiesta (possibile extra costo)
- Other components and optional available upon request (extra costs may apply)
- Otros componentes y opcionales disponibles (con posible cargo extra)
- Autres éléments et optionals disponibles sur demande (frais supplémentaires peuvent s'appliquer)

- Prestiro motorizzato per carichi leggeri e / o insstabili
- Powered pre-stretch with variable ratio
- Pre-estiro motorizado con porcentual variable
- Pré étiragemotorisé pour charges légères et / ou instables

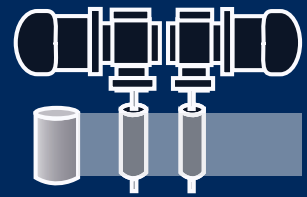

- Controllo pneumatico della tensione
- Pneumatic tension control
- Control neumático de la tensión
- Contrôle pneumatique de la tension

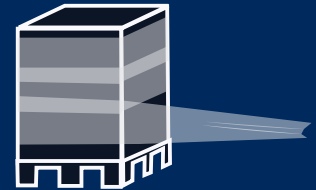

- Saldatore
- Electric welding
- Saldador
- Souder électrique

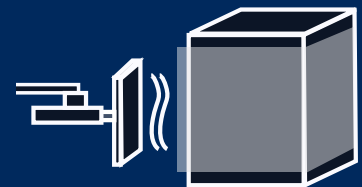

- Sollevatore idraulico
- Hydraulic lifter
- Mesa elevadora hidráulica
- Table élévatrice hydraulique



- Pressore pneumatico / meccanico per la stabilizzazione del carico
- Pneumatic / mechanical top pressor for light or unstable products
- Presor neumático / mecánico superior para productos ligeros o inestables
- Presseur pneumatique/mécanique pour la stabilisation de la charge

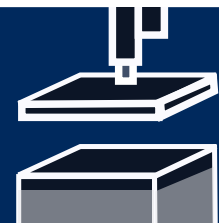

- Dispositivo automatico per applicare al carico 4 angolari
- Fully automatic system to apply cornerboard to protect the edges of the pallet
- Dispensador automatico de cantoneras de cartón para protección de las esquinas
- Dispositif automatique pour la pose de cornières en carton pour protéger les coins de la charge à filmer

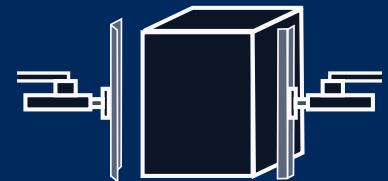

- Riduttore di fascia
- Device to reduce stretch film height
- Reductor ancho film
- Réducteur du laize du film

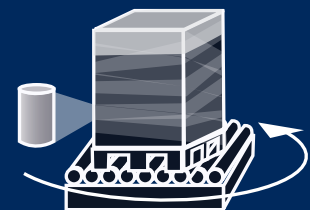

- Dispositivo per il taglio del film in 3 bande
- Device to cut stretch film width into 3 stripes
- Dispositivo para el corte del film en 3 bandas
- Dispositif pour la coupe du film en 3 bandes

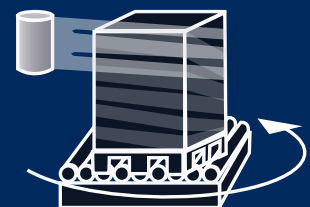



## COMPONENTISTICA STANDARD

- PLC Siemens – ET200SP 1510 - Profinet
- Interfaccia operatore Siemens KTP 700 basic – 7" touch Profinet – colori
- Ralla dentata MRI
- Teleruttori Siemens
- Magnetotermici Siemens
- Pulsaneria Schneider
- Fotocellule Sick
- Proximity Sick
- Cilindri Pneumax
- Elettrovalvole Pneumax
- Motori Bonfiglioli / Chiaravalli / Seipee
- Riduttori Bonfiglioli / Chiaravalli
- Inverters Siemens G120C
- Barriere di sicurezza Reer
- Armadio elettrico Rittal
- Cavi elettrici Teknikabel
- Canale portacavi Cablofil
- Alimentazione elettrica 400 V – 50 Hz – trifase + T
- Tensione ausiliari 24 V dc



## STANDARD COMPONENTS

- PLC Siemens – ET200SP 1510 - Profinet
- HMI Siemens KTP 700 basic – 7" touch Profinet – colori
- Main bearing MRI
- Automatic switches Siemens
- Overload cut outs Siemens
- Push-buttons Schneider
- Photocells Sick
- Proximity switches Sick
- Pneumatics Pneumax
- Solenoid valves Pneumax
- Motors Bonfiglioli / Chiaravalli / Seipee
- Gear-boxes Bonfiglioli / Chiaravalli
- Inverters Siemens G120C
- Safety light curtains Reer
- Electrical control cabinet Rittal
- Electrical cables Teknikabel
- Cable trays Cablofil
- Power supply 400 V – 50 Hz – triphase + T
- Auxiliary tension 24 V dc



## COMPONENTES ESTANDAR

- PLC Siemens – ET200SP 1510 - Profinet
- HMI Siemens KTP 700 basic – 7" touch Profinet – colori
- Rodamiento Principal MRI
- Interruptores automáticos Siemens
- Magneto térmica Siemens
- Pulsaneria Schneider
- Fotocélulas Sick
- Proximity Sick
- Cilindros Pneumax
- Electroválvulas Pneumax
- Motores Bonfiglioli / Chiaravalli / Seipee
- Reductores Bonfiglioli / Chiaravalli
- Variadores de frecuencia Siemens G120C
- Cortinas de luz Reer
- Gabinete eléctrico Rittal
- Cables Teknikabel
- Charolas para cableado Cablofil
- Alimentación Eléctrica 400 V – 50 Hz – trifásico + T
- Tensión Auxiliar 24 V dc



## COMPOSANT STANDARD

- PLC Siemens – ET200SP 1510 - Profinet
- Panneau opérateur Siemens KTP 700 basic – 7" touch Profinet – colori
- Roulement central (couronne) MRI
- Télé rupteurs Siemens
- Magnétothermiques Siemens
- Poussoirs Schneider
- Cellules Sick
- Détecteurs de proximité Sick
- Vérins Pneumax
- Electrovanes Pneumax
- Moteurs Bonfiglioli / Chiaravalli / Seipee
- Réducteurs Bonfiglioli / Chiaravalli
- Variateurs de fréquence Siemens G120C
- Barrières immatérielles Reer
- Armoire électrique Rittal
- Câbles Teknikabel
- Goulottes galvanisées Cablofil
- Tension électrique 400 V – 50 Hz – trifase + T
- Auxiliaires 24 V dc



 **UNITECH** srl – fondata nel 1995

La nostra attività principale è la progettazione e costruzione di linee automatiche per l'avvolgimento dei bancali con il film estensibile e la movimentazione pallets con una particolare attenzione allo sviluppo di soluzioni su misura nel rispetto delle esigenze del nostro cliente.

Nel corso degli anni, abbiamo implementato la nostra proposta di linee per il packaging, sviluppando macchine automatiche per l'applicazione della reggetta e macchine ribobinatrici completamente automatiche ad elevata produttività per il riavvolgimento del film estensibile anche con la tecnologia prestiro.

Grazie alla nostra attuale posizione di leader del settore, siamo in grado di proporre impianti con capacità produttiva fino a 150 palette / ora ed una moltitudine di soluzioni personalizzate.

La nostra missione è quella di continuare a sviluppare nuove soluzioni in completa cooperazione con i nostri clienti ed i nostri partner. Curiamo con la stessa attenzione l'aspetto tecnico dei nostri impianti e la costruzione dei rapporti umani.

 **UNITECH** srl fue fundada en 1995

Nuestra principal actividad es la manufactura de máquinas enfardadoras con película estirable totalmente automáticas y sistemas para manejo de palets para el desarrollo de soluciones personalizadas.

A través de los años hemos aumentado nuestra línea de productos con sistemas automáticos de flejado y máquinas rebobinadoras pre-estiradoras de alta velocidad.

Actualmente somos uno de los fabricantes líderes de sistemas de enfardado automáticos de alta velocidad (hasta 150 palets/hora), con amplia experiencia en soluciones de empaque. Nuestro principal objetivo es continuar desarrollando nuevas soluciones en colaboración con nuestros clientes y socios. Sabemos que es de igual importancia cubrir los aspectos técnicos como lo es el fomentar las relaciones humanas.

 **UNITECH** srl was founded in 1995.

Our main activity is the manufacturing of fully automatic stretch wrapping machines and pallet handling systems in order to develop customized solutions.

Through the years, we have increased our packaging lines with fully automatic pallet strapping machines and high speed pre-stretch rewinding machines.

Today we are one of the leading manufacturers of high speed stretch wrapping systems (up to 150 pallets/hour), with a wide experience in packaging solutions.

Our main goal is to continue developing new solutions in cooperation with our customers and partners. We know it's equally important to look at the technical side as it is to building human relationships.

 **UNITECH** srl a été fondée en 1995

Notre activité principale est la conception et la fabrication de lignes automatiques pour l'emballage/filmage de palettes avec du Film étirable et la manipulation de palettes avec une attention toute particulière sur le développement de solutions sur mesure dans le respect des exigences de notre client.

A travers les années, nous avons complété notre gamme de Lignes pour l'Emballage, développant des machines automatiques pour l'application du Feuillard et des rebobineuses entièrement automatisées avec une forte productivité pour le rebobinage du film étirable avec également une technologie de préétirage.

Grace à notre actuelle position de Leader dans le secteur, nous sommes en mesure de proposer des Chaines/Lignes avec une capacité productive de 150 plts/heures et un multitudes de solutions personnalisées.

Notre mission est celle de continuer à développer de nouvelles solutions en parfait accord avec nos clients et partenaires. Nous portons une attention particulière à l'aspect technique de nos machines et à la construction des rapports humains.





Graphic & Project by FIREWALL SRL - [www.firewall srl.com](http://www.firewall srl.com)

Via Buscaglia, 10 - 27029 VIGEVANO (PV) - ITALIA - Tel. +39 0381 630300 - Fax +39 0381 630303  
[www.unitechpackaging.com](http://www.unitechpackaging.com) - [info@unitechpackaging.com](mailto:info@unitechpackaging.com) - P.IVA/C.F. IT 01643710187

